

107年度

學校及公共圖書館技術服務教育訓練

主題分析

~ 圖書資料分類與相關工具 ~



鄭惠珍
國家圖書館

107年 10月 5日(高雄)

107年10月16日(臺北)

大綱

- 一、何謂主題分析
- 二、主題編目工具簡介
- 三、中文圖書分類法及其應用
- 四、多主題作品
- 五、索書號的取號
- 六、中文主題詞表及其應用
- 七、圖書排架方式

一、何謂主題分析



金秀賢 2014年 11月 10日

金秀賢

“都敏俊救我！”

【文】

——都敏俊，拯救全亞洲已危險的女孩子吧！

外星人求這份
鋼鐵男神救我

帥到比第一美二的男一更
帥到不讓男二不遜男主人

秀 MAN

你這有一顆顯長長的鋼釘

【金秀賢的帥氣，絕對是演藝圈的
一級星男，他不僅是演藝圈的帥哥中心人物

金秀賢 都敏俊救我

金秀賢



金秀賢
都敏俊救我

主題分析

- 又稱內容分析
 - 是指文獻標引和檢索的需要，對文獻內容特徵進行分析，提煉、取捨主題概念的過程。其結果可能以兩種方式呈現
 - 數字符號，如**分類系統**
 - 語言詞彙，如**標題**

卡片目錄

496.5
8466:5-3

002350923
[A3] 中國

1210131110

超級業務員行動不打烊 / 二見道夫著 ;
王維潔譯 . -- 第一版 . -- 臺北市 [臺
北縣新店市] : 商智文化出版 ; 農學
社總經理, 2000[民89]
287面 : 表格 ; 21公分 . -- (
Business ; 41)
逐頁題名 : 業務員行動革新100項鐵則
ISBN 957-667-585-5(平裝 NT\$220)

1. 銷售 2. 銷售員 I. 二見道夫 II.
王維潔 III. 題名:業務員行動革新100項
鐵則 IV. 集叢名.

系統號:101050709

01. 1. 2

卡片目錄櫃



出版品預編 (CIP)

國家圖書館出版品預行編目資料

圖書資訊選擇與採訪／王梅玲等編著. ——初版
—— 臺北縣蘆洲市：空大，民92
面； 公分

ISBN 957-661-558-5 (平裝)

1.圖書館採訪 2.館藏發展 (圖書館)

023.1

91023057

MARC 欄位中的索書號與標題

008	141114s2014 ch abp e b 000 0dchi d
0167	a 003637487 2 ChTaNC
020	a 9789862353912 q (精裝) : c NT\$350
0291	a CIP b 103018271
040	a CYT b chi c CYT d CYT e ccr
0411	a chi h jpn
066	c \$1
084	a 415.29025 b 8755 2 ncsclt
1102	a 大四疊半工作室
24510	a 寄生蟲圖鑑： b 不可思議世界裡的居民們 = The encyclopedia of parasites / c 大四疊半工作室執筆.插畫；楊雨樵譯
2461	i 原文題名之副題名： a ふしぎな世界の住人たち
250	a 一版
260	a 臺北市： b 臉譜出版： b 家庭傳媒城邦分公司發行, c 2014.10
263	a 1410
300	a 123面： b 圖, 地圖； c 22公分
4900	a 臉譜書房； v FS0037C
504	a 參考書目：面122
650 7	a 寄生蟲學 2 lcstt
650 7	a 圖錄 2 lcstt
7001	a 楊雨樵 c (獸醫學)

線上公用目錄

查詢結果：

書名 102年度全國遊民業務研討會：會議手冊 = The 2013 national homelessness service conference / 臺灣社會工作專業人員協會主辦

會議名稱 全國遊民業務研討會 (民102：國立臺灣大學)
[顯示相似館藏](#)

Imprint [臺北市：臺灣社會工作專業人員協會], 2013

☆☆☆☆☆ ⓘ

館藏地	索書號	條碼	狀態說明
總圖2F人社資料區	548.8707 8063 2013 [鄰近架位館藏]	3626718	可流通

其他書名 研討會主題題名: 有三餐到有屋頂, 有溫飽到有溫馨 = The housing policy and placement service for homelessness

並列題名 2013 national homelessness service conference

其他書名 ...年度全國遊民業務研討會

稽核項 1冊：圖, 表；30公分

附註 題名取自封面
會議時間：102年11月22日；會議地點：臺大校總區霖澤館國際會議廳
指導單位：衛生福利部；協辦單位：臺灣大學社會工作學系
部分內容為日文及韓文

主題 [街友](#)、[業務管理](#)、[文集](#)

QR Code

— 什麼是QR Code —

Opinion 閱讀分享

Bookmark 加入書籤

Endnote

Help 操

Trouble

自訂...

下午 07:41
2016/7/2

二、主題分析工具簡介



常用主題分析工具

- 分類表
- 標題表
- 索引典

中文圖書館分類表

- 賴永祥《中國圖書分類法》(簡稱CCL)
- 國家圖書館編印《中文圖書分類法 2007年版》
 - 台灣地區多數圖書館使用
 - **國立臺灣大學圖書館、國家圖書館等**
- 何日章《中國圖書十進分類法》(簡稱CDC)
 - **國立臺灣師範大學圖書館、中研院史語所使用**

賴永祥 《中國圖書分類法》



➤ 中國圖書分類法

- 1929年劉國鈞仿杜威十進分類法編訂
- 賴永祥(1922-)教授賡續修訂，1964年第一版
- 1989年增訂第7版
- 2001年增訂第8版



《中國圖書十進分類法》

- 何日章主編
- 簡稱CDC
- 1933年
 - 輔仁大學圖書館(已停用)
 - 國立政治大學圖書館(已停用)
 - 國立臺灣師範大學圖書館
 - 中研院史語所使用

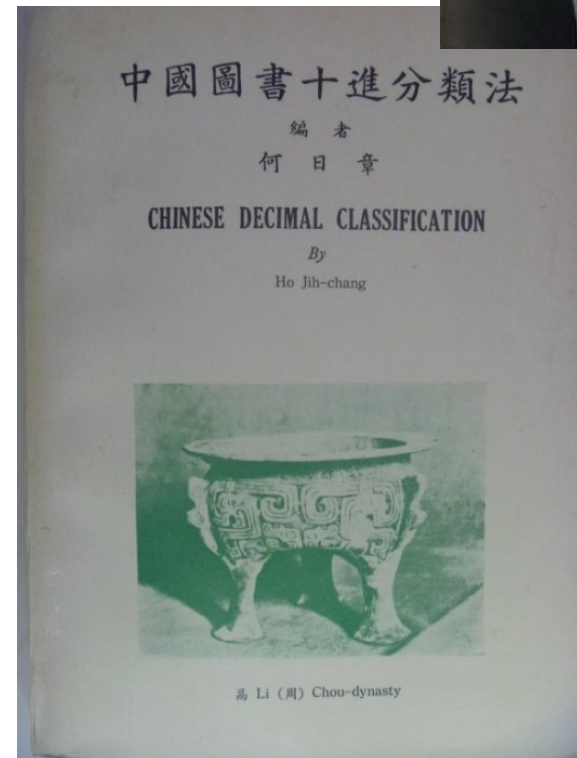

西文圖書分類法

- 美國國會圖書館分類法(LCC)
 - 大型圖書館使用
- 杜威十進分類法(DDC)
 - 中小型圖書館使用
- 冒號分類法(CC)
- 國際十進分類法(UDC)
- 美國國家醫學圖書館分類法

《中文圖書分類法》

- 2007年6月將中國圖書分類法更名為《中文圖書分類法 2007年版》
- 2016年3月《中文圖書分類法》(2007年版)修訂一版

《中文圖書分類法》發展



中國圖書分類法



中文圖書分類法(2007年版)
類表編



中國圖書分類法(2007年版)
類表編 修訂一版

杜威十進分類法(DDC)

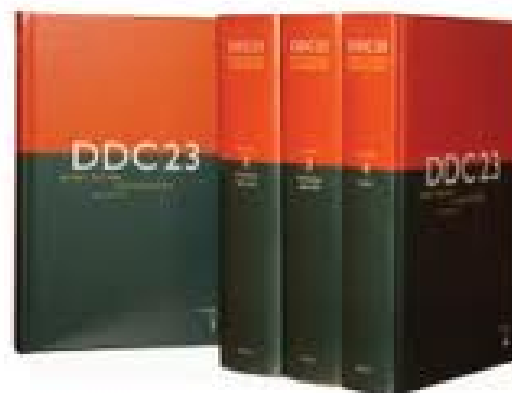
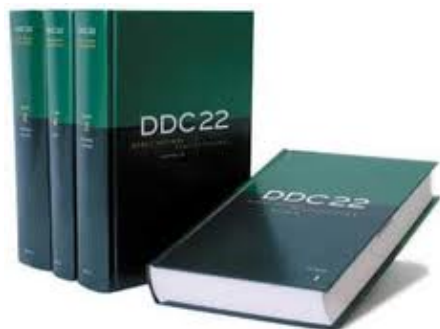
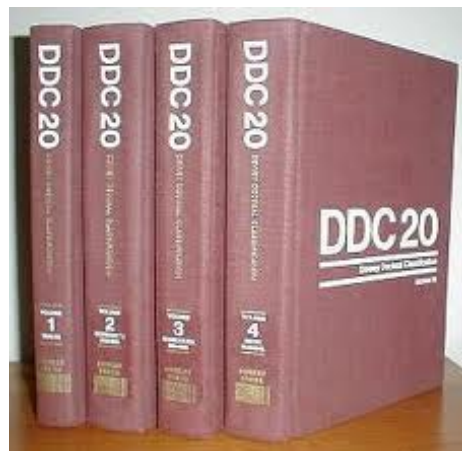

WebDewey

The screenshot shows the WebDewey 2.0 website interface. At the top, there is a navigation bar with four buttons: SEARCH, ADVANCED SEARCH, BROWSE, and COMMENTS. On the right side of the navigation bar, there are two dropdown menus: English and WebDewey (EN). In the center of the page, there is a large green button with the text "WebDewey" in white. Below this button is a search input field and a green button with the text "SEARCH".

Main Classes

[Home](#) [000](#) [100](#) [200](#) [300](#) [400](#) [500](#) [600](#) [700](#) [800](#) [900](#)

Tables

[Home](#) [I1](#) [I2](#) [I3](#) [I3A](#) [I3B](#) [I3C](#) [I4](#) [I5](#) [I6](#)

Dewey Services

[Home](#) [At a glance](#) [Overview](#) [Introduction](#) [Glossary](#) [Relocations & Discontinuations](#)

WebDewey 2.0 is designed with the occasional user in mind, but robust enough for an experienced user.

美國國會圖書館分類法 (Library of Congress Classification, LCC)

- 21 main classes
- 41 Schedules and online at Classification Web

<https://www.loc.gov/catdir/cpso/lcco/>

Library of Congress Classification Outline

Listed below are the letters and titles of the main classes of the Library of Congress Classification. Click on any class to view an outline of its subclasses. The complete text of the classification schedules in printed volumes may be purchased from the [Cataloging Distribution Service](#). Online access to the complete text of the schedules is available in Classification Web, a subscription product that may also be purchased from the Cataloging Distribution Service.

The files are also available for downloading in WordPerfect format (noted as WP version) and in Word format (noted as Word version).

- [A -- GENERAL WORKS - WP version - Word version](#)
- [B -- PHILOSOPHY. PSYCHOLOGY. RELIGION - WP version - Word version](#)
- [C -- AUXILIARY SCIENCES OF HISTORY - WP version - Word version](#)
- [D -- WORLD HISTORY AND HISTORY OF EUROPE, ASIA, AFRICA, AUSTRALIA, NEW ZEALAND, ETC. - WP version - Word version](#)
- [E -- HISTORY OF THE AMERICAS - WP version - Word version](#)
- [F -- HISTORY OF THE AMERICAS - WP version - Word version](#)
- [G -- GEOGRAPHY. ANTHROPOLOGY. RECREATION - WP version - Word version](#)
- [H -- SOCIAL SCIENCES - WP version - Word version](#)
- [J -- POLITICAL SCIENCE - WP version - Word version](#)
- [K -- LAW - WP version - Word version](#)
- [L -- EDUCATION - WP version - Word version](#)
- [M -- MUSIC AND BOOKS ON MUSIC - WP version - Word version](#)
- [N -- FINE ARTS - WP version - Word version](#)
- [P -- LANGUAGE AND LITERATURE - WP version - Word version](#)
- [Q -- SCIENCE - WP version - Word version](#)
- [R -- MEDICINE - WP version - Word version](#)
- [S -- AGRICULTURE - WP version - Word version](#)
- [T -- TECHNOLOGY - WP version - Word version](#)
- [U -- MILITARY SCIENCE - WP version - Word version](#)
- [V -- NAVAL SCIENCE - WP version - Word version](#)
- [Z -- BIBLIOGRAPHY. LIBRARY SCIENCE. INFORMATION RESOURCES \(GENERAL\) - WP version - Word version](#)

Library of Congress Classification Web

LIBRARY OF CONGRESS

CLASSIFICATION WEB



World Wide Web access to Library of Congress
Classification and Library of Congress Subject Headings

How to
Subscribe

Log On

[Legal Notices](#)

[Contacts](#)

[CDS Home Page](#)



Available from the [Cataloging Distribution Service](#), Library of Congress
Bibliographic Products and Services

藝術與建築索引典

Art & Architecture Thesaurus (AAT)

- 美國蓋堤研究中心（ Getty Research Institute ）研發與出版的
- 多語索引典

The screenshot displays the website for the Art & Architecture Thesaurus (AAT) Taiwan. At the top left, the logo for Digital Cultures and the Getty Research Institute is visible. The main title '藝術與建築索引典' and 'Art & Architecture Thesaurus Taiwan' are prominently displayed. A navigation bar includes links for '首頁', '瀏覽', '使用說明', '關於 AAT-TAIWAN', '聯絡與建議', and 'ENGLISH'. A search section features a search box, a '查詢' button, and options for 'TERM 詞彙', 'ID 識別號', and 'SN 範圍註'. Below the search area, there is a '最新消息' (Latest News) section with a list of recent updates, including a visit to the Getty Research Institute and various LODLAM conferences. A grid of four featured facets is shown: '所有詞彙' (All Hierarchies), '關聯概念層面' (Associated Concepts Facet), '物理特質層面' (Physical Attributes Facet), and '風格與時代層面' (Styles and Periods Facet). On the right, a '精選詞彙' (Selected Vocabulary) section highlights the term '桃色釉' (Pinkish Glaze) with a small image of a red vase and a link to '詳細資料' (Detailed Information).

重要標題表

- 中文
 - 中文主題詞表(2005年修訂版)
- 西文
 - 美國國會圖書館標題表(Library of Congress Subject Headings, LCSH)
 - 適用於大型圖書館
 - 席爾斯標題表 (Sears List of Subject Heading)
<https://www.ebscohost.com/promoMaterials/SearsFM.pdf>
 - 適用中小型圖書館
 - 醫學標題表

中文主題詞表的演進

中文圖書標題表總目初稿(73年)→中文圖書標題表(82年)→中文圖書
標題表修訂版(84年) →中文主題詞表(2005年)



中文主題詞表線上版(PDF)

- 國圖首頁 → 資源查詢 → 編目園地 → 編目規範 → 中文 → 主題法



《中文主題詞表 - 2005年修訂版》

以下依書中內容出現次序，逐一提供PDF格式檔案下載，並註明每個檔案大小
若您無法開啟PDF格式檔案，請下載 [Adobe Acrobat® Reader™](#)

內容

- 莊序 (3,302 KB)
- 鄒序 (3,333 KB)
- 編例 (3,942 KB)
- 使用說明 (4,313 KB)
- 編訂人員 (2,718 KB)
- 檢字表 (4,078 KB)

主表

0冊 (3,136 KB)	一冊 (2,696 KB)	二冊 (3,736 KB)	三冊 (4,529 KB)
四冊 (5,554 KB)	五冊 (5,377 KB)	六冊 (6,083 KB)	七冊 (5,553 KB)
八冊 (6,323 KB)	九冊 (6,222 KB)	十冊 (6,439 KB)	十一冊 (7,797 KB)
十二冊 (7,733 KB)	十三冊 (7,894 KB)	十四冊 (6,649 KB)	十五冊 (7,989 KB)
十六冊 (5,059 KB)	十七冊 (5,303 KB)	十八冊 (4,850 KB)	十九冊 (4,244 KB)
二十冊 (3,613 KB)	廿一冊 (3,805 KB)	廿二冊 (3,188 KB)	廿三冊 (3,369 KB)
廿四冊 (2,976 KB)	廿五冊及以上 (3,112 KB)		

附錄

中文主題編目規範系統

國圖首頁 → 資源查詢 → 編目園地 → 資訊組織應用系統 → 中文主題編目規範系統

國家圖書館 中文主題編目規範系統
National Central Library Standards for Chinese Subject Cataloging System

HOME INFO
最近更新: 2008/08/1

資料查詢
分類表
標題表
主題詞表
系統功能
類表說明
線上用戶
資料瀏覽
登出系統

· 標題表-基本查詢
朝鮮 標題
 精確查詢 近似查詢 忽略大小寫
送出 清除

· 標題表-進階查詢
限定大類查詢: 無
標題 為
標題 為
標題 為
送出 清除

查詢結果

標題詞	查詢內容	功能選擇
朝鮮 見: 見 韓國; △: 無	朝鮮	查詢標題詞

CATALOGING AND
ACQUISITIONS

Search this site



- [Cataloging and Acquisitions Home](#)
- [About the Organization](#)
- [Contact](#)
- [FAQs](#)
- [News](#)
- [Acquisitions](#)
- [Resources for Cataloging](#)
- [Catalogs, Authority Records](#)
- [Classification and Shelving](#)
- [Cooperative Cataloging Programs](#)
- [Descriptive Cataloging](#)
- [Products for Purchase](#)
- [Publications, Reports](#)
- [Subject Headings & Genre/Form Terms](#)

Library of Congress Subject Headings PDF Files

[About LCSH](#) - [Introduction to LCSH](#) - [Individual Files](#) - [Free-floating Subdivisions](#) - [Children's Subject Headings](#) - [Genre/Form Terms for Library and Archival Materials](#) - [Demographic Group Terms](#) - [Medium of Performance Thesaurus for Music](#) -

About the Library of Congress Subject Headings PDF Files

This page provides print-ready PDF files for the 40th Edition of the Library of Congress Subject Headings (LCSH). Data for the 40th edition was selected in January 2018. For users desiring enhanced functionality, LCSH will continue as part of the web-based subscription product, *Classification Web*.

Earlier editions are available [here](#) but should not be used for cataloging.

↻ [Back to Top](#)

Introduction to Library of Congress Subject Headings

→ [Introduction to Library of Congress Subject Headings \(PDF, 10 p., 171 KB\)](#)

↻ [Back to Top](#)

Individual PDF Files: By Beginning Letter

Numerals (9 p., 131 KB)	A (547 p., 3.1 MB)	B (476 p., 2.7 MB)
C (815 p., 4.6 MB)	D (316 p., 1.8 MB)	E (312 p., 1.8 MB)
E (311 p., 1.8 MB)	G (314 p., 1.8 MB)	H (322 p., 1.9 MB)

三、中文圖書分類法及其應用



《中文圖書分類法》 2007年版

• 編輯體例

• 第1冊為類表篇

- 包括類目表、序、編例、使用說明、參考圖表、附錄等；
- 類目表又分正表和附表兩部分

• 第2冊為索引篇

- 包括檢字表、中文索引和英文索引

中文索引

索引編

十四畫 圖塵境墓墊塹壽夢奪嫩

圖書館行銷 023.9

刊物 023.914

各種活動 023.92

分館 023.93

圖書館利用 019.8

圖書館利用指導 023.67

圖書館典藏 023.5

普通圖書 023.51

中文圖書分類法

New Classification Scheme For Chinese Libraries
Index

2007年版 索引編
國家圖書館編目組編訂

國家圖書館 編印
中華民國96年12月20日

詳表

- | | | |
|-------|---------------|---|
| 023.9 | 圖書館行銷；圖書館推廣服務 | 0 |
| .91 | 宣傳；公共關係 | |
| .912 | 廣告 | |
| .914 | 刊物 | |
| .919 | 圖書館之友會 | |
| .92 | 各種活動 | |
| .96 | 讀書會、講習班等入此 | |
| .93 | 分館 | |
| .94 | 圖書巡迴站 | |
| .96 | 巡迴書車 | |

《中文圖書分類法》2007年版修訂一版(電子檔)

- 國圖首頁 → 資源檢索 → 編目園地 → 資訊組織規範 → 編目規範 → 中文 → 分類法 → 中文圖書分類法

The screenshot shows a web browser window with the URL http://catweb.ncl.edu.tw/portal_e3_cnt. The page title is "編目規範" (Classification Rules). The breadcrumb trail is: 首頁 > 資訊組織規範 > 編目規範 > 中文 > 分類法 > 《中文圖書分類法》(2007年版)類表編-修訂一版. The main content area lists various classification tables and their revision dates. A red box highlights the download link: "中文圖書分類法2007年版 類表編(修訂一版)-2枚(20160429).pdf".

更新日期: 2016-05-03

標題: 《中文圖書分類法》(2007年版)類表編-修訂一版

內容: 《中文圖書分類法》(2007年版)自民國96年起已使用八年, 期間積累若干訂正和增補的資料, 一來由於學術文化的日新月異、社經政治的變遷更迭; 二來也緣於類表本身的訛誤掛漏, 因而針對分類法的內容加以修訂, 以求與時俱進、同步潮流。本次增刪類目及增訂注釋等共688條, 另配合101年行政區調整, 同時也更新了「附表八 臺灣縣市表」、「附表九 臺灣鄉鎮表」。

中文圖書分類法2007年版 類表編(修訂一版)-2枚(20160429).pdf

《中文圖書分類法》

- 000 總類
- 100 哲學類
- 200 宗教類
- 300 科學類
- 400 應用科學類
- 500 社會科學類
- 600 - 700 史地類
- 800 語言文學類
- 900 藝術類

類目注釋

- 依...分 ； 依...排
- 斜撇(/)
 - 同類文獻進一步細分或排列的標識符號。
 - 加於分類號之後
 - 用於地方志、各國民刑法、專類複分表
- 圓括號
 - 同類文獻進一步細分或排列的標識符號。
 - 加於同類書區分號(機關團體號碼、學校名稱號碼中國作家作品排列表)等之後。
 - 用於機關及學校出版品、中國分傳

類目注釋

- 入參照

- 本具有隸屬或相關關係的類目，因從整體考量，歸入別類。

- 入此參照

- 指出較小或較隱蔽主題的歸類

- 宜入參照

- 指明非使用類目指向往使用類目

425.2	身材保養 Figure care	減肥、增胖、塑身等入此
.3	皮膚保養 Skin care	日光浴、汗斑的褪除等入此
.4	化粧 Make up	化粧術、化粧品、人體彩繪入此
.5	頭髮護理 Hair care	理髮修髮染髮入此 理髮業入 489.11

426.72	帳；簾
.73	傢具套子
.74	桌巾
.75	寢罩
.76	毛巾
.77	裝飾品
	非布料裝飾品入 426.9
.78	玩具
.79	其他
[.8]	人造花 Artificial flower
	宜入 479.77

《中文圖書分類法》類表結構

➤ 類目層級

- 主要目的在展現類目結構的全貌
- 依次展現大類、小類、目、類目

基本大綱 → 簡表 → 綱目表 → 詳表
(十大類) (百位類) (千位類)

《中文圖書分類法》 編排

使用說明

基本大綱

- 十大類

簡表

- 百位類

綱目表

- 千位類

詳表

- 專類複分表
- 參考類目表

通用複分表

- 附表 1-12

參考圖表

附錄

- 四角號碼著者號取碼規則
- 首尾五筆著者號
- 國家圖書館克特號取碼方法

基本大綱

基本大綱

基本大綱 Main Classes

000	總類	Generalities
	特藏、叢書、群經入此	
100	哲學類	Philosophy
200	宗教類	Religion
300	科學類	Sciences
400	應用科學類	Applied sciences
500	社會科學類	Social sciences
600-700	史地類	History and Geography
	傳記、文物考古入此	
800	語言文學類	Linguistics and Literature
	新聞學入此	
900	藝術類	Arts

簡表

中文圖書分類法

簡表

Outline of the Classification Tables

總類	Generalities	
000	特藏	Special collections
010	目錄學：文獻學	Bibliography : Literacy (Documentation)
020	圖書資訊學：檔案學	Library and information science : Archive management
030	國學	Sinology
040	普通類書：普通百科全書	General encyclopedia
050	連續性出版品：期刊	Serial publications : Periodicals
060	普通會社：博物館學	General organization : Museology
070	普通論叢	General collected essays
080	普通叢書	General series
090	群經	Collected Chinese classics
哲學類	Philosophy	
100	哲學總論	Philosophy : general
110	思想：學術	Thought : Learning
120	中國哲學	Chinese philosophy
130	東方哲學	Oriental philosophy
140	西洋哲學	Western philosophy
150	邏輯學	Logic
160	形上學	Metaphysics
170	心理學	Psychology
180	美學	Esthetics
190	倫理學	Ethics
宗教類	Religion	
200	宗教總論	Religion : general
210	宗教學	Science of religion
220	佛教	Buddhism

綱目表

中文圖書分類法

綱目表

Table of the 1000 Sections

總類 Generalities

- 000 特藏 Special collections
- 001 善本 Rare books
- 002 稿本 Manuscripts
- 003 精鈔本：舊鈔本
Fine transcript : Old transcript
- 004 紀念文庫 Memorial collections
- 005 中山文庫
Sun Yat-Sen collections
- 006 指定文庫 Specific collections
- 007 鄉土文庫 Native land collections
- 008 學位論文：送審論文
Thesis : Dissertation to be examined
- 009 禁書 Banned books
- 010 目錄學總論
Bibliography : general
- 011 圖書學 Bibliology
- 012 總目錄 General catalogs
- 013 國家書目 National bibliography
- 014 特種書目
Bibliographies of special books
- 015 其他特種目錄
Other special catalogs
- 016 專科目錄
Bibliographies of special subjects
- 017 個人目錄
Bibliographies of individuals
- 018 藏書目錄 Catalog of collections
- 019 讀書法 Reading

- 020 圖書館學總論
Library and information science : general
- 021 圖書館建築：圖書館設備
Library building : Library equipment
- 022 圖書館管理
Library management
- 023 圖書館業務 Library affairs
- 024 各類圖書館：特殊圖書館
Various libraries : Special libraries
- 025 專門圖書館 Specific libraries
- 026 普通圖書館：公共圖書館
General libraries : Public libraries
- 027 檔案學：檔案館
Archives science : Archives
- 028 資訊處理：資訊事業
Information processing : Information business
- 029 私家藏書 Store of private books
- 030 國學總論 Sinology : general
- 031 古籍源流
Origin and development of ancient books
- 032 古籍讀法及研究
Ancient books : guided reading and research
- 033-037 各國漢學研究
Sinology studies of different countries
- 038 漢學會議 Sinology conference
- 039 漢學家傳記
Biography of sinologists

詳表(主表)

特藏

總類

Generalities

- 000 特藏 Special collections
- 001 善本 Rare books
藏書家多稱古籍之精印難得者，或以罕有者為善本。擬將西元1911年以前出版之古籍善本彙集一處者，得用此目。
善本典藏法入023.52；版本鑒別法入011.51；善本書目入014.1
- 002 稿本 Manuscripts
本人書寫原稿者，依學科分
- 003 精鈔本 Fine transcript : 舊鈔本 Old transcript
他人書寫者，依學科分
- 004 紀念文庫 Memorial collections
係為紀念個人或機關團體而設，可將被紀念之個人或機關團體本身之著述或出版品及其所有相關研究文獻彙集一處，必要時得依學科細分
- 005 中山文庫 Sun Yat-Sen collections
此類以孫文、蔣中正、蔣經國三人為主，其餘可入576.21
- .1 孫文主義研究
- .11 總集
- .12 三民主義 (原文)
- .121 三民主義研究
- .124 民族主義 (原文)
- .125 民族主義研究
- .126 民權主義 (原文)
- .127 民權主義研究
- .128 民生主義 (原文)
民生主義育樂兩篇補入005.74
- .129 民生主義研究
- .13 建國方略
- .131 建國方略研究
- .134 孫文學說
- 003 精鈔本 Fine transcript : 舊鈔本 Old transcript
擬將古籍善本、紀念文庫、鄉土文庫、學位論文等文獻彙集一處者，得選用本類以下各目
- 004 紀念文庫 Memorial collections
- 005 中山文庫 Sun Yat-Sen collections
- .1 寫本
- .2 宋本
- .3 遼金元本
- .4 明本
- .5 清本
- .6 現代精刻本
- .7 名家批校本
- .8 原刊本
- .9 各國善本
- .91 高麗善本
- .92 日本善本
春日版、萬野版、五山版等入此
- .93 其他東方各國善本
- .94 西洋各國善本
- 002 稿本 Manuscripts
本人書寫原稿者，依學科分

總類

通用複分表

- 1. 總論複分表
 - 2. 中國時代表
 - 3. 西洋時代表
 - 4. 日本時代表
 - 5. 韓國時代表
 - 6. 中國省區表
 - 7. 中國縣市表
 - 8. 臺灣縣市表
 - 9. 臺灣鄉鎮表
 - 10. 世界區域及分國表
 - 11. 機關出版品排列表
 - 12. 中國作家時代表
- 不可單獨使用，必須配合主類號一起使用

附表一 總論複分表

Table of Standard Subdivisions

各類各目之總論除另行註明者外，皆得依此表複分之，複分時，一般以本表複分號碼加於類號之後即可，惟類號末位數為一個“0”或二個“0”者，除表中特別註明外，其“0”可省略之，例如圖書類號為435，圖書教育類號為435.03，圖書館為435.064，圖書館學為435.09，中國圖書館學為435.092；醫學類號為410，醫學期刊為410.5（非410.05），醫學叢書為410.8（非410.08）；社會科學類號為500，社會科學叢書為504（非500.4），社會科學期刊為505（非500.5）

惟如已按總論複分立類者，例如宗教哲學（211）、佛教史（228）、教育法規（526.2）、經濟史（552）、政治思想史（570.9）等，則不必再依本表複分之，又凡總論複分時，其詳細之程度，應視圖書部之需要而定，不必各類皆一致詳細也

01	哲學與理論				包括圖錄、圖集、圖冊、圖解、圖表、照片、地圖等
	方法輸入此				
011	系統	026	手冊；指南；名錄		便覽、一覽表入此
012	價值				
013	語言符號與溝通媒介	028	統計		
	專門術語、專門符號入此，辭典入041	029	資料處理		
014	心理觀點	03	教育及研究		
015	社會觀點	031	研究法		
016	各科觀點	032	學校		
	將依學科複分，心理觀點入014，社會觀點入015	033	教學法		
018	分類派別	034	實驗		
019	思想史	035	設備及用品		
02	參考工具	036	標本		
	年表入此	037	教科書；學習用書		
021	目錄；索引	038	課程及教材		
	附錄索引入此	039	推薦		
022	問題集	04	辭典；百科全書		
	包括問題、習題、試題、解答、題解、問答、測驗、作業、練習等	041	辭典		
023	法規	042	百科全書		叢書入此
025	叢錄	[043]	用語索引		
		044	字典		

第一法/第二法

- 085 各國叢書：依國別、依語言別
- 090群經：分散式、集中式
- 671-676 地方志：狹義、廣義
- 733 臺灣史地：狹義、廣義
-

085 各國叢書 Book series :
different countries

第一法：依世界區域及分國表
複分

第二法：依語文分，如下：

- .1 日語
- .2 韓語
- .3 其他東方語文
- .4 英文
- .5 法文
- .6 德文
- .7 西班牙及葡萄牙語
- .8 俄文
- .9 其他外國叢書

採用第二法時，得分入各國史
地叢書目

群經

Collected Chinese classics

經為儒家之典籍，自漢代劉歆七略首列六藝為一略以來，我國目錄無不以經列為首部。現代的分類原則有二：第一法為分散方式；第二法為集中方式

092-099 各目均依法疏者之時代細分

第一法：分散方式

專列總經及總經解者得用下表

易入 121.1；書入 621.11；詩入 831.1；儀禮入 531.1；禮記入 531.2；周禮入 573.117；春秋入 621.17；四書入 121.21；小學類入 802；爾雅入 802.11；孝經入 193.1；樂類入 910

090 經學總論 Chinese classics : general

群經及其研究入此，單經及其研究分入各類

.9 經學史

易經、書經、詩經、周禮、儀禮、禮記、左傳、公羊傳、穀梁傳

091.7 十一經

易經、書經、詩經、周禮、儀禮、禮記、左傳、公羊傳、穀梁傳、論語、孟子

.8 十三經

易經、書經、詩經、周禮、儀禮、禮記、左傳、公羊傳、穀梁傳、論語、孝經、爾雅、孟子

.9 十四經

十三經加大戴禮為十四經

092 群經注疏箋釋（附本文）

093 群經注疏箋釋（不附本文）

第二法：集中方式

090 經學通論 Chinese classics : general

以下各經得依經書複分表複分，
再依中國作家時代區分表排列

.8 群經合刻

圖書館得詳分如下

.81 三經；四經

.82 五經

易經、書經、詩經、儀禮、
春秋

.83 六經

092 書經 The Book of History

同：尚書

.8 分篇

.81 虞書；堯典；舜典

.82 禹貢

.83 洪範

.85 湯誓

.86 湯誥

.88 大誥

.89 其他

.9 書緯

書例：尚書考靈曜、尚書帝
命驗、尚書璇璣鈴、尚書緯刑德
放、尚書中候、中候儀明

專類複分表

- 專類複分表出現於分類詳表之中，僅限於各該專類使用
- 不可單獨使用，必須配合主類號一起使用
- 特殊資料複分表（023.34）
- 經書複分表（090）
- 中國哲學家著作複分表（120）
- 佛教宗派複分表（226）
- 農作物複分表（434）
- 礦物複分表（450）
- 學校出版品排列（529.9）
- 民族複分表（536.2）
- 共產主義複分表（549.4）
- 經濟史地複分表（552）
- 各國工業複分表（555.9）
- 鐵路複分表（557.25）
- 省政複分表（573.9）
- 各國政治複分表（574）
- 政黨複分表（576）
- 中國斷代史複分表（621-628）
-

專類複分表 農作物複分表 (434)

.19	空氣污染 Air pollution	.733	除草劑 Herbicides
.2	鳥獸害與其防治 Bird and mammal pests and control	.739	其他用途藥劑 Other purpose pesticides
.3	植物蟲害與其防治 Plant insect pests and control 農業昆蟲學入此	.74	生物防治法 Biological control
.4	植物病害與其防治 Plant diseases and control 參見 373.9 植物病理學	434	農藝 Agronomy 農藝作物之分布、起源、形態、生理、生化、生態、遺傳、育種、選種、分類、品種、生產與用途、栽培法(土壤、施肥、灌溉、排水、機械化栽培)、病蟲害與其防治、收穫、加工、貯藏等入此
.41	作物病理學 Crop pathology ; 作物免疫學 Crop immunology		
.42	傳染性病害 Infectious diseases		
.421	細菌性疾病 Bacterial diseases		
.422	真菌性疾病 Fungal diseases		
.423	病毒病害 Virus diseases		
.424	線蟲病害 Nematode diseases		
.43	非傳染性病害 Non-infectious diseases		
.431	鹽害 Salt injuries		

農作物複分表

- /1 分布、起源
- /2 形態
- /3 生理、生化、生態
- /4 遺傳、育種、選種
- /5 分類、品種用
- /6 生產及用途
- /7 栽培法
- /76 土壤、施肥
- /77 灌溉、排水
- /78 機械化栽培

取類號

➤ 方法一



➤ 方法二

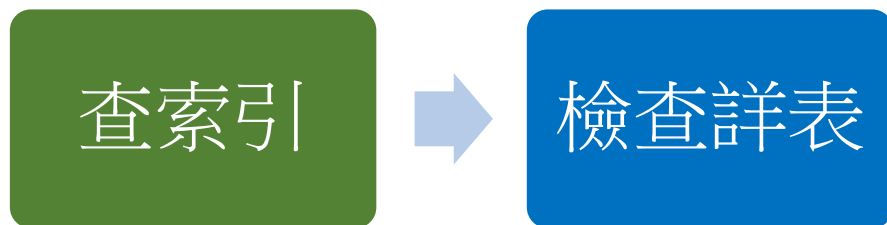

自行組成類號的情況

- 類目下的註記說明複分方式
 - 加附表類號
 - 加插表類號
 - 依學科分
 - 仿分
- 類目下未說明複分方式
 - 若未註明使用附表，盡量避免使用以免發生衝突。

中文圖書分類法應用



練習1

- 直接於詳表取類號

- 書名：《音樂史》

910 音樂泛論

.9 音樂史

=> 910.9

詳表

910.64	音樂學會
.68	音樂廳
.8	音樂叢書
.88	作曲家全集 依作曲家姓名排
.89	音樂作品集
.9	音樂史 .92-.97 依世界區域及分國表 複分

方法1：分解步驟

簡表

基本大綱	
Main Classes	
000	總類 Generalities 特藏、叢書、群經入此
100	哲學類 Philosophy
200	宗教類 Religion
300	科學類 Sciences
400	應用科學類 Applied sciences
500	社會科學類 Social sciences
600-700	史地類 History and Geography 傳記、文物考古入此
800	語言文學類 Linguistics and Literature 新聞學入此
900	藝術類 Arts

藝術類

900	藝術總論
910	音樂
920	建築藝術
930	雕塑
940	繪畫、書法
950	攝影、電腦藝術
960	應用美術
970	技藝
980	戲劇
990	遊藝及休閒活動

詳表

910.64	音樂學會
.68	音樂廳
.8	音樂叢書
.88	作曲家全集 依作曲家姓名排
.89	音樂作品集
.9	音樂史
.92-.97	依世界區域及分國表 複分

方法2

2007年版 索引編
國家圖書館編目組編訂

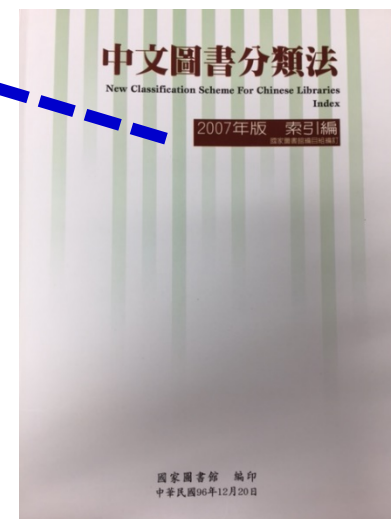

九畫 降面革韋韭音

中文圖書分類法索引篇

降水 328.63
 變化 328.633
 影響雨量因素 328.635
降水量儀器 328.154
降血脂治療劑 418.227
降筆會 271.7
降落傘 447.6885
面具 932.91
面相 293.21
面飽 415.7712
面膜 466.72
面談法 178.4
面積計算 440.925
面霜 466.72
革命 571.71
革命方略 005.147

音樂 910
 書目 910.21
 教育及研究 910.3
 教育制度 910.31
 音樂學校 910.319
 研究法 910.32
 課程與教學 910.33
 叢書 910.8
音樂心理學 910.14
音樂比賽 910.39
音樂史 910.9
 上古時期 (-500) 910.901
 中古時期 (500-1500) 910.902
 近代 (1501-) 910.903
 二十世紀 910.904
 二十一世紀 910.905

音樂史 910.9

(一) 標準複分

附表一 總論複分表

- 詳表+複分表(附表)

附表一 總論複分表

Table of Standard Subdivisions

凡表中註明“依總論複分表複分”者通用之，惟如已按總論複分分類者，例如宗教哲學(211)、佛敎史(228)、教育法規(526.2)、經濟史地(552)、政治思想史(570.9)等，則不必再依本表複分之。

複分時，一般以本表複分號碼添加於類號之後即可，惟類號末位數為一個“0”或二個“0”者，除表中特別註明外，其“0”可省略之。例如園藝學類號為435，園藝學教育類號為435.03，園藝學會為435.064，園藝學史為435.09，中國園藝學史為435.092；醫學類號為410，醫學期刊為410.5(非410.05)，醫學叢書為410.8(非410.08)；社會科學類號為500，社會科學辭典為504(非500.4)，社會科學期刊為505(非500.5)。

01	哲學與理論 方法論入此		包括圖鑑、圖集、圖譜、圖解、圖表、照片、地圖等
011	系統	026	手冊；指南；名錄
012	價值		便覽、一覽表入此
013	語言符號與溝通媒介 專門術語、專門符號入此， 辭典入041	028	統計
014	心理觀點	029	資料處理
015	社會觀點	03	教育及研究
016	各科觀點 得依學科複分，心理觀點入 014，社會觀點入015	031	研究法
018	分類派別	032	學校
019	思想史	033	教學法
02	參考工具 年表入此	034	實驗
021	目錄；索引 用語索引入此	035	設備及用品
022	問題集 包括問題、習題、試題、解 答、題解、問答、測驗、作 業、練習等	036	標本
023	法規	037	教科書；學習用書
025	圖錄	038	課程及教材
		039	推廣
		04	辭典；百科全書
		041	辭典
		042	百科全書 類書入此
		[043]	用語索引
		044	字典

詳表

練習2

書名：《園藝學教育》

435 園藝

03 教育及研究 (附表1)

435.03

435	園藝 Horticulture
.1	園藝概論 Horticulture in general 園藝管理入此
.11	家庭園藝 Home gardening 盆栽、陽臺園藝、居家栽種等入此
.2	蔬菜園藝 Olericulture 根莖類入 434.13；豆類入 435.291
.21	根菜類 Root crops 胡蘿蔔、蘿蔔、牛蒡等入此

附表1

01	哲學與理論 方法論入此		包括園鑑、園集、園譜、園解、園表、照片、地圖等
011	系統	026	手冊；指南；名錄 便覽、一覽表入此
012	價值	028	統計
013	語言符號與溝通媒介 專門術語、專門符號入此， 辭典入 041	029	資料處理
014	心理觀點	03	教育及研究
015	社會觀點	031	研究法
016	各科觀點 得依學科複分，心理觀點入 014，社會觀點入 015	032	學校
018	分類派別	033	教學法
019	思想史	034	實驗
02	參考工具	035	設備及用品
		036	標本
		037	教科書；學習用書

索引

園產品採收後處理 435.62

分級、包裝和運輸 435.63

園產品貯藏技術 435.64

園藝 435

園藝場 441.463

園藝植物工廠 435.86

練習 3

- 詳表+表1
- 類號末位數為一個“0”或二個“0”者，除表中特別註明外，其“0”可省略之

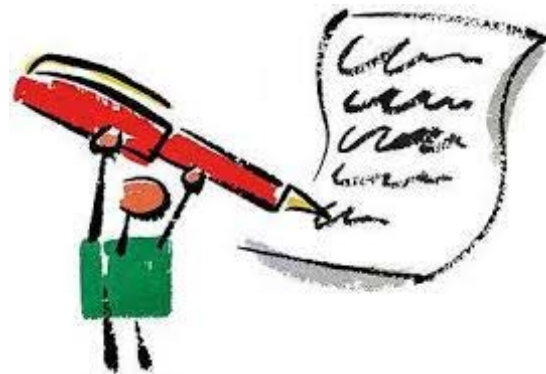

練習 3

書名：《化學辭典》

340 化學總論 (詳表)

041 辭典(附表1)

340.041

=> 340.041

=> 340.41

詳表

化學 Chemistry

天體化學入 326.14；地球化學入 353.8；化學礦物學入 357.2；岩石化學入 358.13；植物化學入 373.8；動物化學入 383.6；生物化學、醫化學入 399；藥化學入 418.3；土壤化學入 434.223；農業化學入 434.24；工程化學入 440.16；石油化學入 457.54；應用化學入 460；食品化學入 463；軍事化學入 595.8

340	化學總論 Chemistry : general	341.32	高溫分析 Pyrolysis；燃燒分析 Combustion
	普通化學入此	.33	微量分析 Micro；半微分析 Semi micro analysis
.34	化學實驗室	.35	濕法分析 Wet analysis

附表1

02	參考工具	037	教科書；學習用書
	年表入此	038	課程及教材
021	目錄；索引	039	推廣
	用語索引入此	04	辭典；百科全書
022	問題集	041	辭典
	包括問題、習題、試題、解答、題解、問答、測驗、作業、練習等	042	百科全書
023	法規		類書入此
025	圖錄	[043]	用語索引
		044	字典

練習 4

書名：《哲學年鑑》

100 哲學總論 (詳表)

058 (附表1)

100.058

=> 100.058

=> 105.8

詳表

100	哲學總論	Philosophy : general
101	哲學理論	Philosophy theory
.639	哲學人類學	

附表1

05	連續性出版品；期刊
058	年鑑
06	機關；團體；會議
061	政府機關
062	國立及公立研究所
063	私立研究所

練習5

- 總論複分號碼依其性質可分「內型」(指內容觀點)及「外型」(編制形式)兩種，同時具有兩種總論複分號碼，原則是「取內型，捨外型」

內型

- 哲學(01)
- 教育(03)
- 歷史(09)

外型

- 參考工具(02)
- 辭典(04)
- 期刊(05)
- 機關團體會議(06)
- 論文集(07)
- 叢書(08)

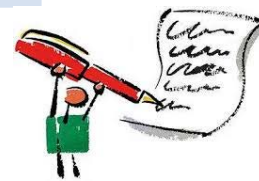

練習5

詳表

教育 Education

520	教育總論 Education : general	520.64	教育學會
		.69	教育資料館
.1	教育理論	.9	教育史
.11	教育哲學 教育思想入此		包括普通之制度史及實施狀況 依世界區域及分國表複分
.12	中國教育學說 依中國時代表複分，依各家 姓名排	.91	各國比較教育
		.92	中國教育史 .9201-.9208 依中國時代表 複分
.13	東方教育學說		

書名：《中國教育史論文集》

520 教育總論

092 中國歷史(附表1)

520.092

=> 520.92

附表1

07	論文集 包括論叢、論集、散論、論萃、 文集、文選、選集、選輯、選粹、 選編、叢編、粹編、演講集等
08	叢書
087	兒童用叢書
09	歷史及現況 0901-0908 依西洋時代表複分 092-097 依世界區域及分國表 複分
092	中國 09201-09208 依中國時代表 複分 0921-0926 依中國省區表複分
0933	臺灣
099	傳記

練習6

- 詳表中已設定的號碼優先使用
- 當類號組配之後，發現詳表的類號已設定為其他類目，則以補0方式避免相衝

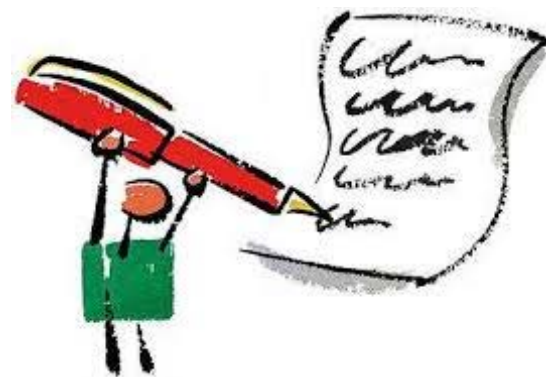

練習6

- 書名：《分析化學辭典》

341 分析化學

.04 試樣；製備(詳表)

341.04

=>341.004

詳表

341	分析化學 Analytical chemistry
.01	分析實驗
.02	分析儀器 Instrumentation
.03	試劑 Reagent；反應 Reaction
.04	試樣 Sample；製備 preparation
.1	普通有機分析 General organic analysis
.2	普通無機分析 General inorganic analysis
.3	定性分析 Qualitative analysis
.31	分離法 Systematic separations

附表1

037	教科書；學習用書
038	課程及教材
039	推廣
04	辭典；百科全書
041	辭典
042	百科全書 類書入此
[043]	用語索引
044	字典

練習7

- 詳表中已註明總論複分用 “.01-.09”
- 書名： 《工程學百科全書》

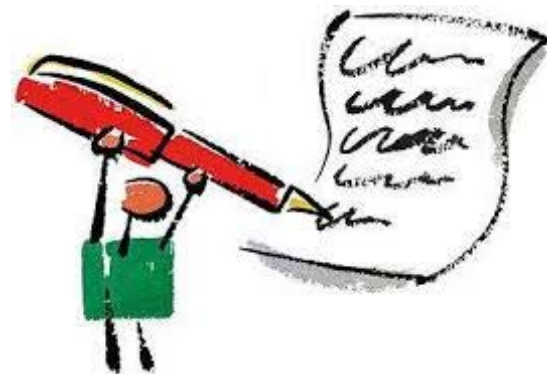

練習7

- 依詳表中的註釋說明分類
- 書名：《**工程學百科全書**》

440 工程學總論

.01-.09 依總論複分表複分

042 百科全書(附表1)

440.042

詳表

440	工程學總論 Engineering : general
	.01-.09 依總論複分表複分
.016	工程經濟學
.017	工程應用文
.029	電腦輔助設計
.1	基礎工程學 Foundation engineering

附表1

04	辭典：百科全書
041	辭典
042	百科全書 類書入此
[043]	用語索引
044	字典

詳表

練習8

- 先專類複分，後通用複分
- 書名：《芬蘭小說叢書》

881.1 芬蘭文學

57 小說 (各國文學複分表)

08 叢書 (附表1)

881.15708

881	北歐各國文學；荷比盧文學 Nordic literatures
.1	芬蘭文學
.2	冰島文學
.3	瑞典文學
.4	挪威文學

專類複分表

各國文學複分表	
2	文學評論
3	總集 <small>指二人以上作家之全集或選集</small>
4	別集 <small>指一人作家之全集或選集</small>
5	各種文學體裁
51	詩
52	詞
53	其他韻文
55	戲劇、戲曲
57	小說

附表1

07	論文集 <small>包括論叢、論集、散論、論萃、文集、文選、選集、選輯、選粹、選編、叢編、粹編、演講集等</small>
08	叢書
087	兒童用叢書
09	歷史及現況 <small>0901-0908 依西洋時代表複分 092-097 依世界區域及分國表</small>

（二）時代複分

- 附表二 中國時代表
- 附表三 西洋時代表
- 附表四 日本時代表
- 附表五 韓國時代表

練習9

- 凡表中註「依日本時代表複分」
- 書名：《明治時代的日本戲劇》

983.17 日本戲劇史

依日本時代表複分

71 明治時代

983.1771

詳表

983.16	其他戲劇
.17	日本戲劇史 依日本時代表複分
.18	日本地方戲劇史 必要時得依日本分區表複分
.19	日本伶人傳記
.191	能伶人
.193	歌舞伎伶人
.195	新劇伶人

附表4-日本時代表

6	近世：江戶「德川」時代 (1600-1868)
7	現代：明治時代及其後 (1868-)
71	明治 (1868-1912)
76	大正 (1912-1926)
78	昭和 (1926-1989)
79	平成 (1989-)

（三）地理複分

- 附表六 中國省區表
- 附表七 中國縣市表
- 附表八 臺灣縣市表
- 附表九 臺灣鄉鎮表
- 附表十 世界區域及分國表

詳表

練習10

• 書名：《德國的農業史》

430.9 農業史

依世界區域及分國表複分

43 德國 (附表10)

430.943

430.8	農業資源 Agricultural resources
.9	農業史 Agricultural history 依世界區域及分國表複分
431	農業經濟 Agricultural economics
	林業經濟入436.8；畜牧經濟入437.18；漁業經濟入438.2；土地經濟學入554.8
.01	農業經濟學理論 Agricultural

附表十一—世界區域及分國表

4	歐洲 Europe
41	英國 Britain 簡稱聯合王國，大不列顛國 協 (United Kingdom of Great Britain) 入此
419	愛爾蘭 Ireland
42	法國 France
429	摩納哥 Monaco
43	德國 Germany
44	中歐 Central Europe
441	奧地利 Austria

（四）其他複分

- 附表十一 機關出版品排列表
- 附表十二 中國作家時代區分表

練習11

- 凡學術團體、圖書館、博物館等依其名稱排列者，除另有規定外，均得依表十一機關出版品排列表複分，即以表十一號碼加於名稱號碼之後。
- 如果該機關在類表已經設有專號，則將附表十一直接加在類號之後。如未設有專號，則以附表的號碼加在機關作者號之後，並加圓括號以識別之。

練習11

- 書名：《扶輪雙月刊》

061 國際性普通會社
International general
organization

.1 聯合國教育科學及文化組織
UNESCO

.51 國際扶輪社 Rotary Club

.52 國際獅子會 Lions Club

062-067 各國普通會社

061.51 國際扶輪社

85 雙月刊 (附表11)

附表十一 機關出版品排列表

061.5185

8	期刊
82	週刊
83	半月刊
84	月刊
85	雙月刊
86	季刊
87	半年刊

練習11

詳表

• 刊名：

《國立國父紀念館館刊》

062 中國普通會社

.6 其他各會社

062.6

062.6
8597(8)

062	中國普通會社 China general organization 綜合性機構名錄入此
.1	中央研究院 Academia Sinica 各專門研究所各入其類
.2	歷史語言研究所
.3	中華學術院 China Academy
.6	其他各會社

附表十一 機關出版品排列表

8	期刊
82	週刊
83	半月刊
84	月刊
85	雙月刊
86	季刊
87	半年刊

練習12

- 中國作家時代區分表僅適用於840及850與中國人分傳782.8等
- 以作家卒年為準
- 書名：《陶淵明集》

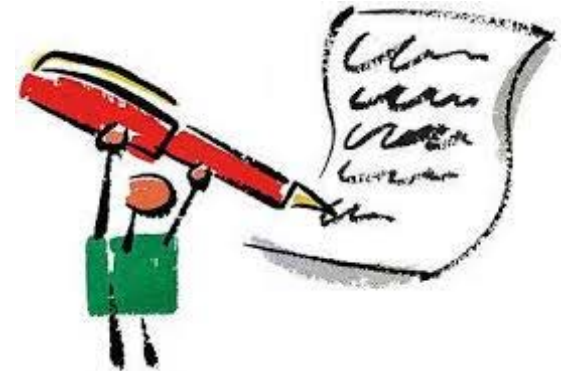

練習12

● 書名：《陶淵明集》

843 晉及南北朝別集

3.2 陶潛(淵明) (附表12)

843.2

843 晉及南北朝別集 The
Tsin Dynasty and The
South-North Dynasties :
individual works

書例：嵇中散集 (嵇康) 入
843.1 ; 陶淵明集 (陶潛) 入

附表十二 中國作家時代區分表

3 晉及南北朝

3.1 潘 岳 陸 機

陸 雲 嵇 康

3.2 陶 潛 (淵明)

3.51 鮑 照 劉義慶

謝 瞻 謝靈運

顏延之

3.52 謝 朓

3.53 丘 遲 沈 約

練習13

- 地志複分表 第二法
- 關於全省之材料先依省區分，再以表中號碼加於省區號碼之後。關於縣市等各地地方之材料，先依省區分，在該省區號碼之後加“9”，再依縣市排，以“/”分隔之，復按其性質，以表中號碼加於該縣市號碼之後，並以“.”分隔之。

地志複分表：第二法

欲將一地方之材料彙集一處者，得以本表複分

關於全省之材料先依省區分，再以表中號碼加於省區號碼之後。關於縣市等各地方之材料，先依省區分，在該省區號碼之後加“9”，再依縣市排，以“/”分隔之，復按其性質，以表中號碼加於該縣市號碼之後，並以“.”分隔之。用分法時則分入649，680，690各類下之文獻，應彙集於此

- 1 志書
- 2 歷史
- 3 地理
- 32 水
- 33 山
- 35 地圖
- 4 人文：文化：政治：風土
- 5 經濟：產業：交通
- 6 名勝古蹟：指南
- 69 遊記
- 7 人物：文獻
- 8 雜記
- 9 各地方

練習13

• 書名：《濟南市史》

671 華北地區

.2 山東省

9 專類複分表，第二法，.9代表地方

/101 濟南 (附表7)

.2 歷史 (專類複分表)

671.29/101.2

詳表

671 華北地區 North China area

黃河流域、華北平原所屬地區入此

.09 北京市

同：燕京、北平

如依地方志第二法複分表複分，不必用「.」或 / 隔離號碼

書例：北京市旅遊指南入
671.096

.1 河北省（冀）

北京市入 671.09

.2 山東省（魯）

.3 河南省（豫）

.4 山西省（晉）

.5 陝西省（秦）

.6 甘肅省（隴）

書名：《濟南市史》

671.29/101.2

附表7

12 山東省

101 濟南市

102 濟南府

103 歷城縣 併入南市

109 淄博市 淄川縣 臨淄縣 淄博

工礦特區 歷城縣入此

705

通用複分表

地志複分表 第二法

地志複分表：第二法

欲將一地方之材料彙集一處者，得以本表複分

關於全省之材料先依省區分，再以表中號碼加於省區號碼之後。關於縣市等各地方之材料，先依省區分，在該省區號碼之後加“9”，再依縣市排，以“/”分隔之，復按其性質，以表中號碼加於該縣市號碼之後，並以“.”分隔之。用分法時則分入649，680，690各類下之文獻，應彙集於此

- | | |
|----|-------------|
| 1 | 志書 |
| 2 | 歷史 |
| 3 | 地理 |
| 32 | 水 |
| 33 | 山 |
| 35 | 地圖 |
| 4 | 人文：文化：政治：風土 |
| 5 | 經濟：產業：交通 |
| 6 | 名勝古蹟：指南 |
| 69 | 遊記 |
| 7 | 人物：文獻 |
| 8 | 雜記 |
| 9 | 各地方 |

練習14 仿分註

- 為節省篇幅，對複分方式相同的類號，有時採用此註，指引分類員，仿照相似類目進一步細分。
- 書名：《義大利小說叢書》

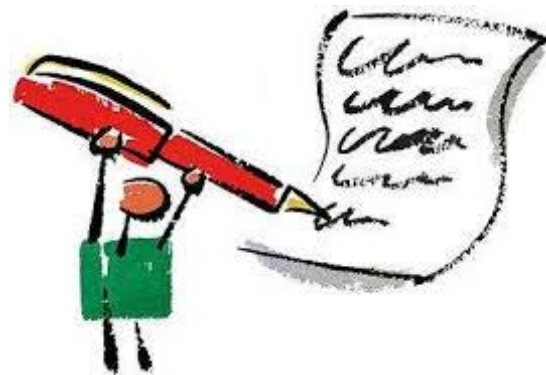

練習14

詳表

- 書名：《義大利小說叢書》

877 義大利文學

.57 小說 (詳表)

08 叢書 (附表1)

877.5708

877	義大利文學 Italian literature
	仿 873 英國文學分，但文學時代區分如下
義大利文學時代表	
1	早期 1375 以前

詳表

873.444	密爾頓 (John Milton, 1608-1674)
.5	特種文藝 依英國時代複分
.51	詩
.55	戲劇
.57	小說 如欲將西洋小說集中一處，可入 889，參見 815 注

附表1

07	論文集 包括論叢、論集、散論、論萃、文集、文選、選集、選輯、選粹、選編、叢編、粹編、演講集等
08	叢書
087	兒童用叢書
09	歷史及現況 0901-0908 依西洋時代表複分 092-097 依世界區域及分國表

四、多主題作品



(一) 應用規則

- 當圖書的內容涉及不止一個主題時，而這些主題互有關係，或互有影響，分類時通常歸於被應用的學科或受到影響的主題。
- 例如：《氣象與健康》
 - 氣象(328) 健康(411)
 - 入**健康類**（氣象對健康的影響，健康是受到影響的類目）

(二) 側重原則

- 當圖書的內容涉及兩個主題時，若兩主題屬並列關係，原則上依內容所側重或篇幅較多者分類。
- 例如：《物理與化學》
 - 物理學(330) 化學(340)
 - 如側重於物理學 = > 分入物理學類
 - 如側重於化學 = > 分入化學類

(三) 在前原則

- 當圖書的內容涉及兩個主題，若兩主題屬並列關係，不宜互為解說，而且不側重於其中任一主題時，通常依排列在前的主題分類。
 - 例如：
《物理與化學》 = > 入物理學類
 - 例如：
《自然科學與應用科學》 = > 入自然科學類

(四) 涵蓋原則

- 當圖書的內容涉及兩個主題以上，並有從屬關係，除非特別側重某主題，通常歸入同屬的較廣泛上位類。
 - 例如：《給水與污水工程》
 - 給水工程(445.2)
 - 污水工程(445.8)
- => 入 **市政及衛生工程**(445)

(四) 其他

- 凡內容涉及某地域或時代之圖書，原則上先依**學科性質**，次依**地域**，再依據**時代**分類之。
- 例如：《先秦諸子經濟思想述評》分入550.921
550.9 經濟思想史（學科）
.92 中國（地域）
1 先秦（附表2 時代）

=> 550.921

(四) 其他-練習15

- 涉及之地域不只一地時，應歸入包括此等地方之**較大區域**，涉及之時代不只一個時期時，則歸入其間**最前之時代**為原則。
- 例如：《**明清財政史**》

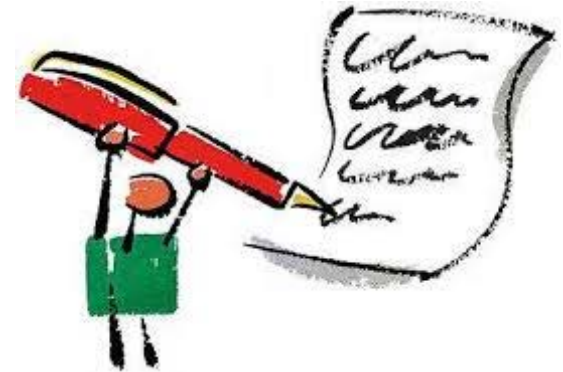

詳表

練習15

- 書名：《明清財政史》

560.92 中國財政史
6 明朝 (詳表3)

560.926

560 財政學總論 Finance :
general

依總論複分表複分

.1 財政理論

.9 財政史

依世界區域及分國表複分

.92 中國財政史

依中國時代複分表複分

附表2

53 西夏 (1032-1227)

54 遼、金、元 (916-1368)

55 遼 (916-1125)

56 金 (1115-1234)

57 元 (1271-1368)

6 明 Ming (1368-1644)

69 南明 (1644-1661)

7 清 Ch'ing (1644-1911); 近代

練習

書名：《豆腐一聲天下白》

類號：855

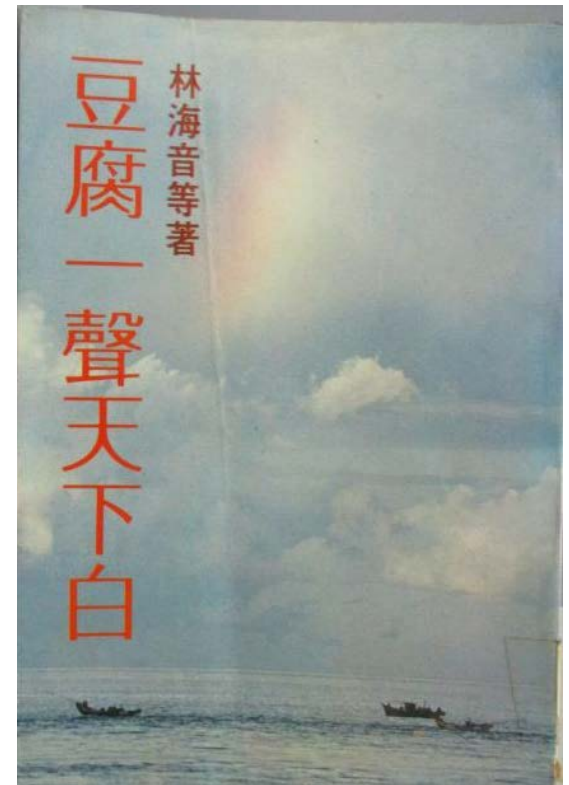

.6 傳奇

均依著者時代分

書例：元曲選入 853.35

.7 曲評；曲話

著名雜劇傳奇作者有：元代—關漢卿、王實甫、馬致遠、白樸、鄭光祖、宮天挺、喬吉。明代—高明（琵琶記）、賈仲名、朱有燬、鄭若庸、徐渭、王道焜、張鳳翼、梁

.7 廣播劇本

.8 電視劇本

.9 電影劇本

參見 987.8 各種電影

855

散文 Prose；隨筆

Ramble；日記 Diaries

論叢、雜考、雜說、雜講、雜品

補充-2

書名：《神雕俠侶》

類號：857.9



中國報導文學論入 826；中
國報導文學史入 820.96

857.9 武俠小說

858 民間文學 Folk
literature；俗文學
Popular literature

寓言、談諧入 856.8；民間故事
及傳說入 539.52；神話入 282；
俗語入 539.6；諺語入 539.9；笑
話入 856.8；俗曲、小調、歌謠入
539.1

決定作品主題

- 書名
- 目次表
- 篇章名
- 導言
- 序跋
- 參考書目
- 正文及書評
- 參考工具書或請教領域的學者專家

五、索書號的取號



索書號

- 為了方便管理，每本書都應有一號碼，作為排架、出納及典藏的根據，這個號碼通常稱之為索書號碼(call number)。
- 主要由分類號、著者號、作品號、特藏號所組成。

索書號書寫

- 直式
- 靠左對齊
- 書標貼在書脊下端上三公分

R
863.57
2045:2
v.2

- 橫式
R863.57 2045:2 v.2



作者號

- 四角號碼著者號
 - 王雲五創立
 - 臺灣地區多數圖書館採用
- 首尾五筆著者號
 - 國立中央圖書館(國家圖書館)創立
 - 少數圖書館使用
 - 如國家圖書館

中文主要分類表

- 國家圖書館編印《中文圖書分類法 2007年版》
修訂一版
 - 台灣地區多數圖書館使用
 - **台大圖書館、國家圖書館等**
- 何日章之《中國圖書十進分類法》(簡稱CDC)
 - 台灣地區少數圖書館使用
 - **政大圖書館、師大圖書館與中研院史語所**

四角號碼法

號碼	名稱	筆形	例字
0	頭	一	言主广疒
1	橫	一 ㄟ ㄨ ㄩ	天土地江元風
2	垂	丨 ㄣ 丿	山月千則
3	點	丶 丶	宀 禱 冫 么 之 衣
4	叉	十 乂	草杏皮刈大葑
5	插	扌	扌 戈 申 史
6	方	口 凵	國 鳴 日 四 甲 由
7	角	丿 ㄣ 丿 ㄥ ㄟ	羽 門 灰 陰 雪 衣 學 罕
8	八	八 ㄨ 人 ㄥ	分 頁 羊 余 災 余 疋 午
9	小	小 ㄣ ㄨ 个 小	尖 系 彡 杲 惟

補充：筆畫號碼歌

- 胡適曾作歌訣贈王雲五，幫助用者記憶四角號碼與筆畫關係

一橫二垂三點捺，
點下帶橫變零頭；
叉四插五方塊六，
七角八八小是九。

四角號碼法

- 四角號碼10種筆形大致可分為兩類
 - 單筆筆形
 - 橫、直、點3種筆形屬之
 - 複筆筆形，其餘7種筆形屬之
 - 取碼時儘量取複筆，無法以複筆取碼時則改單筆取碼。

號碼	名稱	筆形
1	橫	一乚（橫、挑、右鉤）

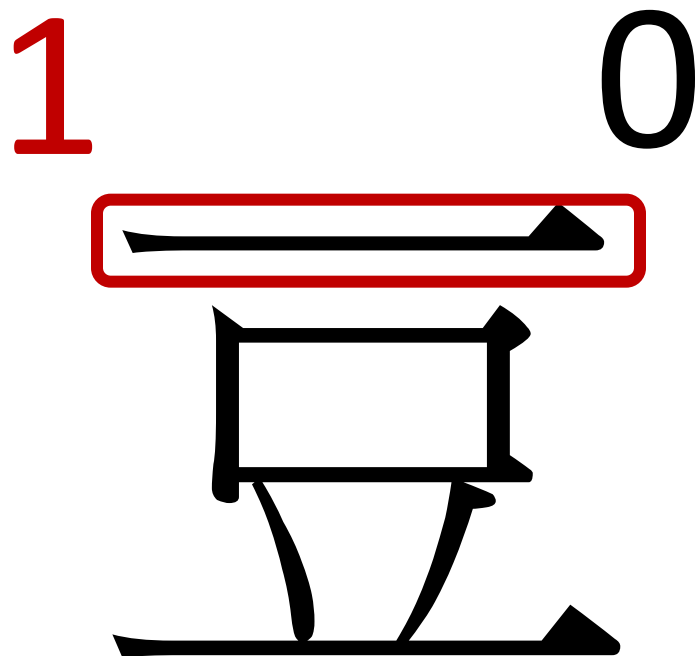

號碼	名稱	筆形
2	垂	丨 丿 丿 (直、撇、左鉤)

2

7

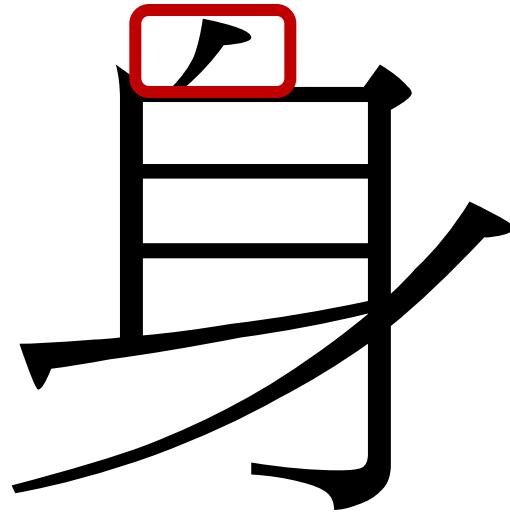

號碼	名稱	筆形
3	點	丶 (點、捺)

3 8



號碼	名稱	筆形
4	叉	十义 (兩筆相交叉)

4 4

The image shows the calligraphic character '落' (luò). A red rounded rectangle highlights the top part of the character, which consists of two '十' (cross) strokes. Above each '十' stroke is a red number '4', indicating that each '十' stroke is formed by four strokes. The character '落' is composed of the '十' radical and the '各' radical.

號碼	名稱	筆形
5	插	扌（一筆插入兩筆以上，被插的筆畫不算）

5 1

The diagram illustrates the stroke '插' (chā) in black. The left radical '扌' (shǒu) is highlighted with two red boxes, and a large red number '5' is positioned above it. To the right, the character '拓' (tuò) is shown in black, with a large black number '1' positioned above its top horizontal stroke. This indicates that the '扌' stroke is counted as 5 strokes and the top horizontal stroke of '拓' is counted as 1 stroke.

號碼	名稱	筆形
6	方	□（四邊齊整，筆端不外伸）

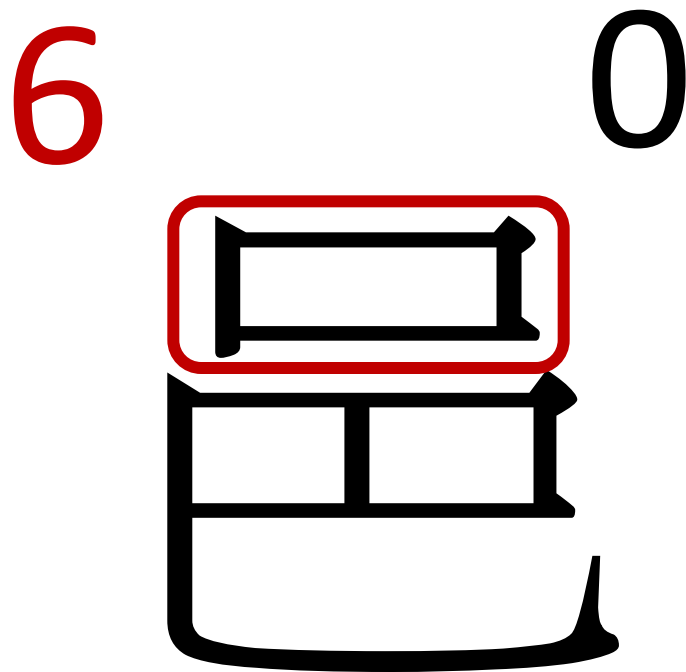

號碼	名稱	筆形
7	角	┌「」└ (橫與垂相接處，但其兩端不作角。)

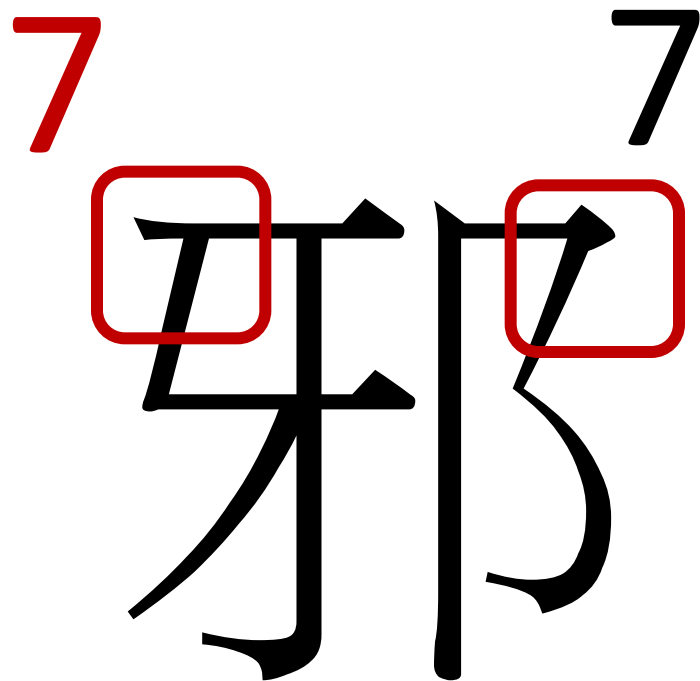

號碼	名稱	筆形
8	八	八ㄨ人（兩筆成八形，且不與他筆交叉。）

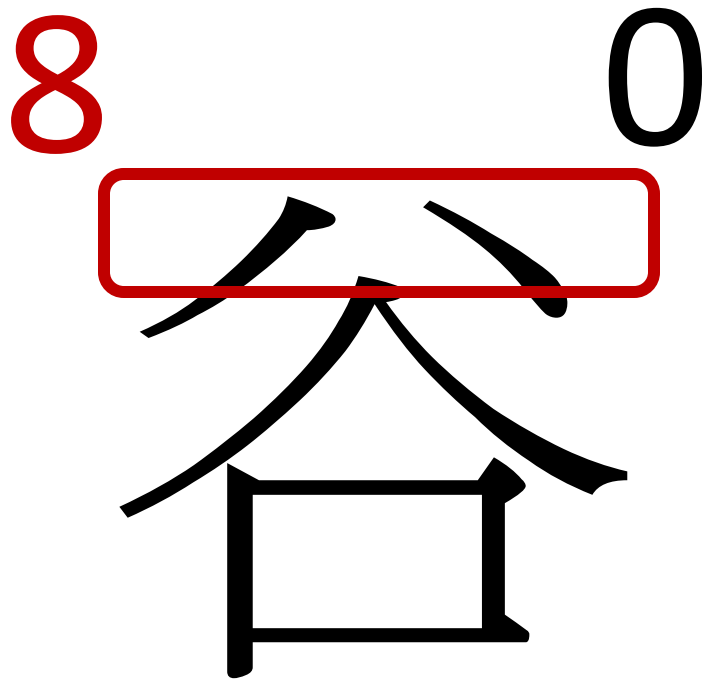

號碼	名稱	筆形
9	小	小 卩 𠂇 (兩筆中隔一筆成小形。中間有兩筆，或有一旁有兩筆不作小。)

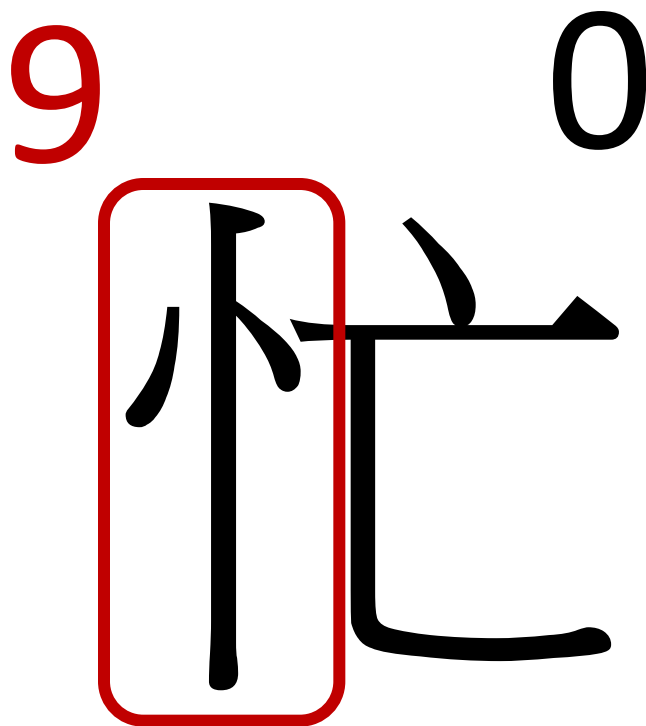

號碼	名稱	筆形
0	頭	一（獨立的點橫組合，橫筆帶折鉤者不算。）

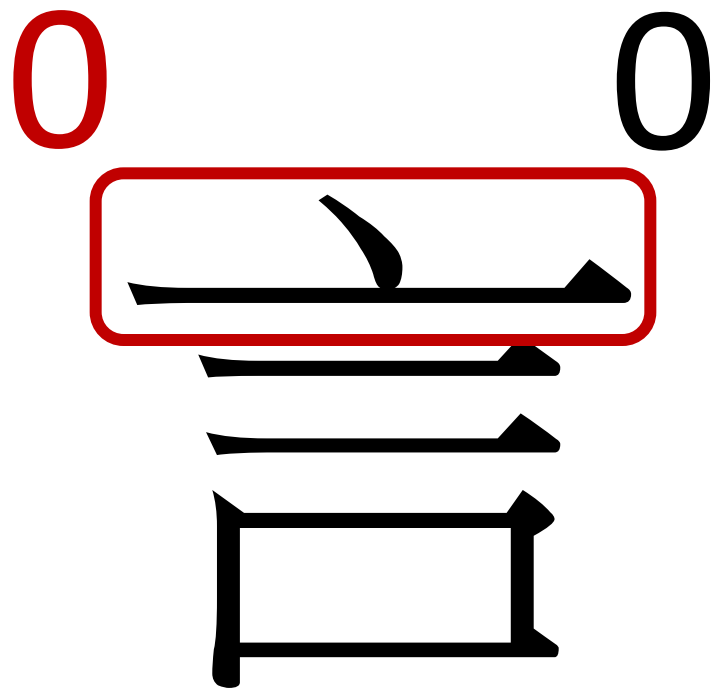

四角號碼作者號取碼

➤ 作者號的編製以不超過四個號碼為原則

➤ 個人作者

- 單姓單名

- 姓 — > 取左上右上

- 名 — > 取左上右上

- 以胡適為例

- 4 (左上) 7 (右上)

- 3 (左上) 0 (右上)

- 作者號 = > 4730



姓



名

四角號碼作者號取碼

➤個人作者

- 單姓複名
 - 姓一 → 取左上右上
 - 二名一 → 各取左上

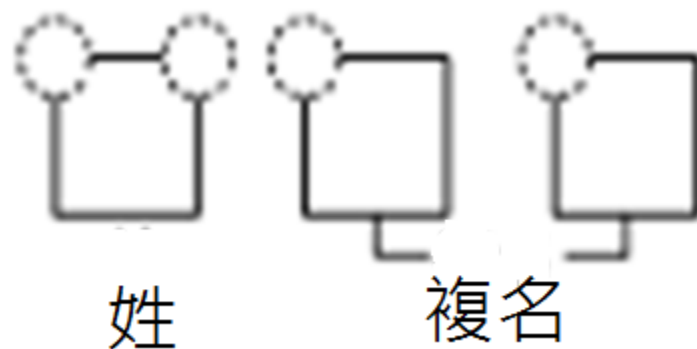

- 以**蔡依林**為例
 - 4（左上）4（右上）
 - 2（左上）4（左上）
 - 作者號 = > **4424**

四角號碼作者號取碼

➤個人作者

- 複姓複名

- 以司馬中原為例

- 取各字左上

- 1 (左上)

- 7 (左上)

- 5 (左上)

- 7 (左上)

- 作者號 = > 1757

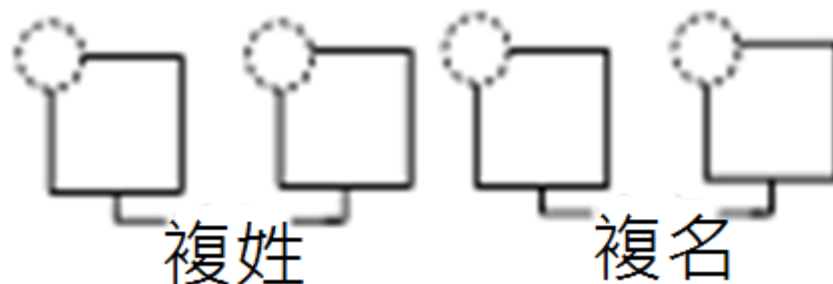

四角號碼作者號取碼

➤ 團體作者

- 取前四個字左上角代號
- 以淮陰文獻編輯委員會為例
- 取各字左上
 - 3 (左上) 淮
 - 7 (左上) 陰
 - 0 (左上) 文
 - 2 (左上) 獻
- 作者號 = > 3702

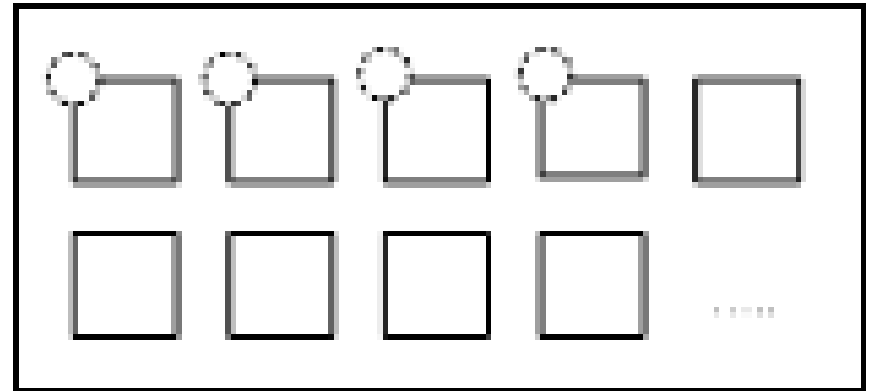

四角號碼作者號取碼

- 團體著者取碼
- 機關團體如無習用簡稱則依全稱前四字取碼，全稱起始部分如有以下等字樣，取碼時予以省略不計入，從其後的字依序取四碼。

- 中華民國
- 臺閩地區
- 臺灣地區
- 臺灣省

- 財團法人
- 社團法人
- 有限責任

四角號碼作者號取碼

- 範例

- 中華民國紅十字會總會

- 省略中華民國

- 取各字左上

- 2 (左上) 紅

- 4 (左上) 十

- 3 (左上) 字

- 8 (左上) 會

- 作者號 = > 2438

首尾五筆號碼法

- 團體著者取碼

機關團體著者之取碼法，可仿個人著者。機關團體著者如有習用簡稱依簡稱取號碼，如無習用簡稱依全稱前3個字取號碼。全稱名稱如冠有以下等字樣，取碼時不計入，從其後的前3字取碼。

- 中華民國
- 臺閩地區
- 臺灣地區
- 臺灣省
- 財團法人
- 社團法人
- 有限責任

首尾五筆著者號碼法

- 首位－著者年代代號
- 由一至八代表中國時代的順序

1	2	3	4	5	6	7	8
先秦	秦漢、 三國	晉、 南北朝	隋唐、 五代	宋、遼 金、元	明	清、 近代	民國； 現代
古希臘	古羅馬	中世紀	近代	17世 紀	18世 紀	19世 紀	20世 紀

首尾五筆著者號碼法

- 第二位
 - 取自著者姓名，不超過三位數
 - 個人著者

- 單姓單名：二位數字



- 單姓複名：三位數字



- 複性單名：三位字數



- 複姓複名：三位數字



首尾五筆著者號碼法

- 第二位
 - 團體著者
 - 全銜：取前三個字，亦即三位數
 - 佚名作者：取書名前三個字，亦即三位數

首尾五筆著者號碼法

- 著者姓名的編號
 - 字的首尾兩筆的數字相加為其代號
 - 又稱五筆著者號碼法

號碼	名稱	主要筆形	輔助筆形
1	點	丶	
2	橫	一	㇇ ㇈ ㇉ ㇊ ㇋ ㇌ ㇍
3	直	丨	㇎ ㇏ ㇐ ㇑ ㇒
4	撇	丿	㇓ ㇔ ㇕
5	捺	㇚	

首尾五筆著者號碼法

- 範例1

- 吳淡如

- 民國為8

- 吳 (3 + 5 = 8)

- 淡 (1 + 5 = 6)

- 如 (4 + 2 = 6)

- 因此著者號為 = > 8866

首尾五筆著者號碼法

- 範例2
 - (唐)李白
 - 唐朝為 4
 - 李 ($2 + 2 = 4$)
 - 白 ($4 + 2 = 6$)
 - 因此著者號為 $\Rightarrow 446$

首尾五筆號碼法

- 取碼字體以楷書為準，勿按宋體字（明體字）取碼
- 例如
 - 「戶」字楷書首筆作「點」，宋體字作「撇」
 - 依「點」取號碼；
 - 「社」字楷書首筆作「點」，宋體字作「橫」
 - 依「點」取號碼。

一分鐘教你學會取作者號碼



首尾五筆查詢系統

<http://catapp.ncl.edu.tw/five/index.php>

首尾五筆著者號查詢系統	國家圖書館	編目園地	館藏目錄
-------------	-------	------	------



國家圖書館
首尾五筆著者號查詢系統

首 頁	系統簡介	著者時代號碼	新增勘誤	修正紀錄
-----	------	--------	------	------

查詢 SEARCH (可輸入多個字)

●中文 ○日文

今日查詢次數	總查詢次數
152次	15687次

國字讀音與四角號碼對照表

東海大學圖書館編

The table is a grid listing Chinese characters and their four-angle numbers. The columns are organized by character, with some characters appearing in multiple columns. The four-angle numbers are typically 4-digit codes. The page number '15' is located at the bottom center of the page.

字	號	字	號	字	號	字	號
佩	8723-1	佩	2321-1	佩	2881-0	配	2843-0
腿	8780-3	腿	2129-4	腿	1881-0	配	4490-4
懷	7321-6	懷	8880-2	腿	8278-4	腿	4443-0
佩	3734-0	佩	4480-2	腿	1418-1	腿	2820-9
佩	2723-0	佩	8713-0	腿	0023-1	腿	1889-4
佩	8228-0	佩	0782-0	腿	2113-3	腿	2828-4
佩	6488-1	佩	8738-8	腿	1418-1	腿	6401-0
佩	7721-7	佩	7280-2	腿	0028-2	腿	4818-0
佩	8022-7	佩	2778-3	腿	2822-2	腿	8411-0
佩	8803-0	佩	8281-3	腿	8842-1	腿	1743-3
佩	8603-1	佩	2811-3	腿	0024-1	腿	6481-0
佩	8003-3	佩	2791-4	腿	1340-1	腿	4441-3
佩	1880-3	佩	7221-3	腿	2812-1	腿	8281-4
佩	1423-7	佩	8281-3	腿	8843-1	腿	8881-3
佩	2813-7	佩	8211-3	腿	8214-3	腿	7823-8
佩	8813-0	佩	1843-0	腿	1843-0	腿	8281-4
佩	4443-4	佩	2213-3	腿	8284-1	腿	2221-1
佩	2820-3	佩	8821-7	腿	4284-1	腿	4891-1
佩	8813-3	佩	4418-1	腿	8783-0	腿	8898-4
佩	7371-3	佩	2828-4	腿	2844-1	腿	2211-1
佩	4128-0	佩	2214-4	腿	8214-1	腿	2291-1
佩	9108-0	佩	2487-0	腿	1413-1	腿	6481-2
佩	8188-0	佩	8848-0	腿	2823-7	腿	8211-3
佩	4128-0	佩	8884-0	腿	2722-7	腿	7321-1
佩	8818-0	佩	7788-1	腿	7777-7	腿	7422-0
佩	4128-0	佩	2828-3	腿	8888-4	腿	7331-1
佩	1873-3	佩	1822-3	腿	2810-4	腿	2831-1
佩	8281-3	佩	2818-1	腿	7728-4	腿	6871-7
佩	8281-3	佩	7828-1	腿	2428-1	腿	2848-4
佩	2223-3	佩	2288-3	腿	2888-4	腿	8822-7

四角號碼檢索

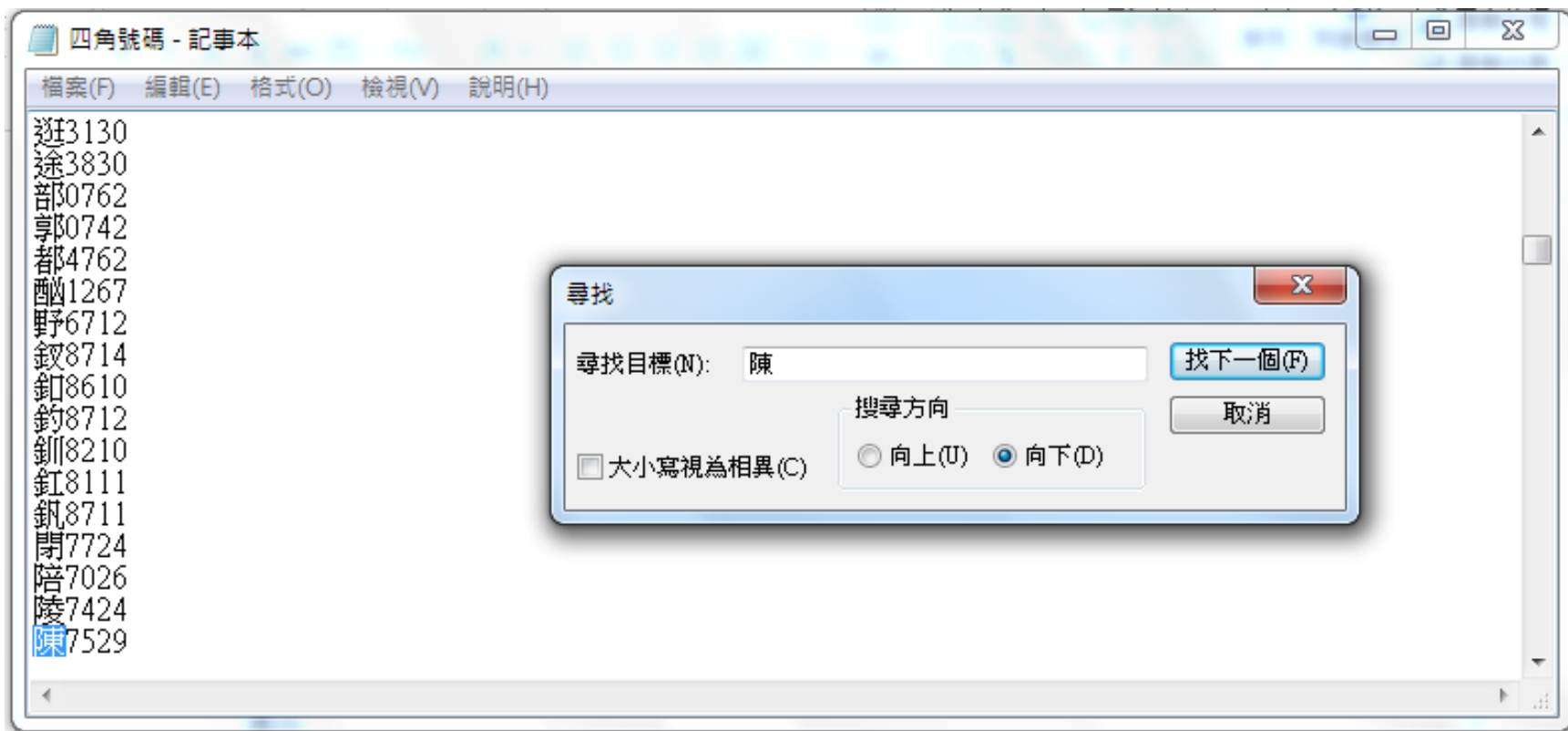

輔仁大學圖書館採編組四角號碼查詢台

<http://140.136.208.5/4codes/4codes.asp>

輔仁大學圖書館 採編組四角號碼查詢台 V2.0 (UTF-8 多字版)

輸入欲查之中文字(可多個中文字)

搜尋 清除

Power By 輔仁大學圖書館

著者區分號

- 當遇到分類號相同，作者號也相同的同類圖書，但實際上是不同的著者，此時需在著者號右側加上冒號（：），如 :2；:3；:4等，以為區別。第一本之「:1」可以省略。例如：
 - 會聲會影X2: 影片剪輯事件簿 / 陳文暉作
 - Flash CS6動畫設計創意魔法 / 林佳生
- 索書號依序是：

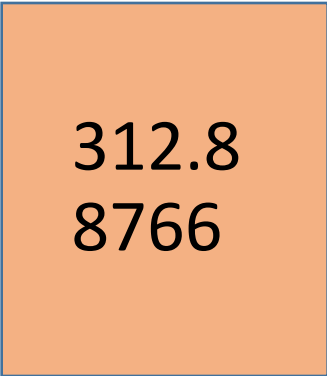

312.8
8766

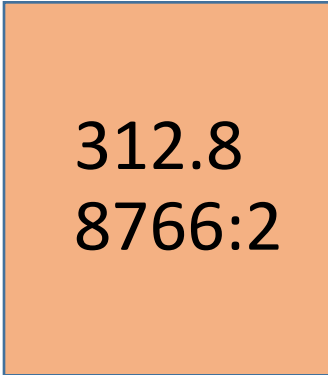

312.8
8766:2

作品號

- 分類號與作者號相同的圖書，需再取作品號以為區別。
- 作品號包括種次號、版次號及部冊號。
- 亦即假使同一作者寫了兩本以上同類的書，為了區別順序，必須在作者號後面依入館之前後，加上一2，一3等方式來區分

種次號

- 範例：

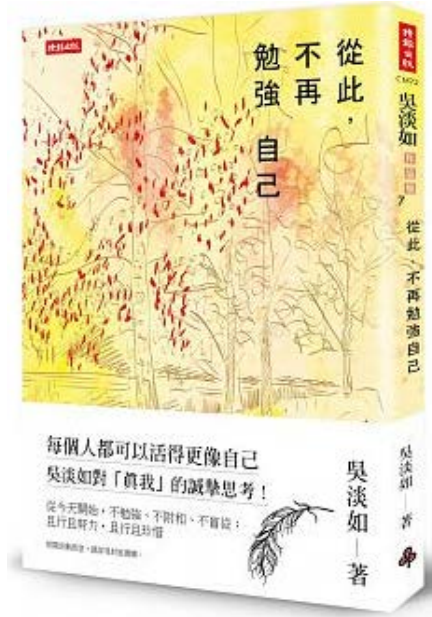

從此,不再勉強自己 / 吳淡如

855
8866



親愛的孩子 / 吳淡如

855
8866-2

續編號

- 係用在內容性質具**賡續關係**的文獻，其作用與部冊號類似，惟它是專門用在**出版情況不明確**的書籍。
- 通常是同一個作品分成數部，於不同時間出版，且最早出版的圖書並未標示任何出版順序。往往編目員在完成第一本書的編目後，才出現第二集（部）、第三集（部）等。為使編目作業順利進行，免於再修改類號，作法是自第二本開始，作者號右側加上點（.）如.2；.3；.4.....等，以為區別。

續編號

- 咖啡館推理事件簿：下次見面時請讓我品嚐你煮的咖啡 / 岡崎琢磨著
- 咖啡館推理事件簿2：夢見咖啡歐蕾的女孩 / 岡崎琢磨著
- 咖啡館推理事件簿3：令人心慌的咖啡香 / 岡崎琢磨著

各冊之索書號依序為：

861.57
8667

861.57
8667.2

861.57
8667.3

年代號(版次號)

- 同類書，作者同，作品亦同，但是版次不同時，除分類號之外，再加版次號，以為區別。版次號取自出版年，另起一行書寫，如果圖書以年度編次，即以資料的年度為版次號，不以出版年取版次號。
- 同一作者同一本書，經過若干年後，予以增訂、修改而發行新版時，我們可以在著者號之下再加上年代號（或版次號）來分別。
- 年代號或版次號也經常用再各種年鑑或定期性會更新出版的參考工具書上

年代號(版次號)

➤ 範例

- 八十五學年度公司立大學院校一覽表 / 教育部高等教育司編印
- 其索書號為：

R
25.8232
8374-2
85

部冊號

- 有些圖書是套書或叢書，並又分冊，那便要加上部冊號（如v.1, v.2）來區分前後。
- 例如「圖書館學與資訊科學大辭典」一共有上、中、下冊，各冊索書號分別為：

R
020.4
8537
v.1

R
020.4
8537
v.2

R
020.4
8537
v.3

複本號

- 同一本書，圖書館有兩本以上，則第二本以後，便要加上複本號c.2, c.3（代表copy 2，copy 3）等，有些圖書館則從c.1開始著錄，無論採用何種方法，皆須注意一致性。
- 例如《人生，另一種解答》，圖書館共有兩本完全相同的書，其索書號便應分別為：

191
4911

191
4911
c.2

或

191
4911

191
4911
c.1

特藏號（典藏號）

- 比較特殊的圖書，圖書館通常在索書號之上加上一個特殊符號，以讓讀者了解這個資料是有別於一般圖書，比較常用的特藏符號有：
 - R（代表參考工具書）
 - M（代表地圖）
 - AV, CD, DVD等（代表視聽資料）
 - P（代表期刊）
 - L（代表大開本圖書）

特藏號 (典藏號)

- 範例
 - 那些年，我們一起追的女孩

AV
863.57
2045

DVD
863.57
2045



研究者號

- 出現在傳記或文學作品之改寫本。
- 大多用於大型圖書館或專門圖書館
 - 傳記分為自傳及分傳兩種。
 - 分傳是非本人撰寫，意即由其他研究者撰寫。
 - 分傳則可取兩個作者號，一是被傳者，另一是研究者，分兩行依次書寫。
 - 其用意是為避免同一人的傳記，因研究者不同而分散各類放置，不便於讀者使用。

研究者號範例

梅蘭芳回憶錄 / 梅蘭芳著

982.9
8387

哆啦A夢之父：
藤子不二雄的故事 / 凌明玉著

783.18
8443
8653

藤子不二雄

凌明玉

六、中文主題詞表及其應用



中文主題詞表

- 簡稱「詞表」

- 顯示主題詞詞間語義關係，並經規範化的詞表。
- 是文獻工作者與讀者間標引和檢索用語的橋樑
- 是自然語言與系統語言之間的媒介



標題詞與主題詞的差異

➤ 組配方式不同，表達主題的形式：

- 前組式

Railroads-Electric equipment-Maintenance and repair

- 後組式

Railroads

AND

Electric equipment

AND

Maintenance and repair

標題詞與主題詞的差異

系統號	001500924
題名/著者	●最新彩色英漢大辭典 / 丁朝陽, 林啟一主編
版次	初版 ;
出版項	臺北縣中和市 : 漢宇國際文化出版 : 幼福文化總經銷, 2007.01
稽核項	639面 : 彩圖 ; 22公分
ISBN	9866966623 (精裝) : NT\$390
其他題名	彩色英漢大辭典 英漢大辭典
標題	●英國語言 -- 字典,辭典 -- 中國語言
其他著者	●丁朝陽 ●林啟一
分析題名	彩圖學生英漢辭典

系統號	002843868
題名/著者	●新時代12萬詞英漢大辭典 = 120 thousand words English-Chinese dictionary / 高凌主編
版次	初版 ;
出版項	新北市 : 翰品文教, 2011.09
稽核項	1622面 : 部份彩圖 ; 22公分
ISBN	9789868708471 (精裝) : NT\$650
其他題名	120 thousand words English-Chinese dictionary
標題	●英語 ●詞典
其他著者	●高凌

主題詞選詞原則

- 以名詞為主

- 選擇名詞、名詞詞組、動名詞為主。例如：
 - 數理科學的名詞術語
 - 氣壓、物理化學
 - 生命科學名詞術語
 - 神經系統、氣功
 - 社會科學名詞術語
 - 視聽教育、飛彈
 - 工程技術名詞術語
 - 電腦、網路

主題詞選詞原則

● 單義詞原則

- 所選詞彙以單一概念詞的詞語為主。
 - 例：資優（不選「資賦優異」）

● 易誤詞防止

- 容易引起誤解的單元詞，盡量選用複合詞
 - 例：「教育傳播」與「傳播教育」
不宜以「教育」「傳播」兩個單詞作組配的方式來表示。

主題詞選詞原則

• 優選詞原則

- 主題詞一般選擇日常通用的詞彙。若同時有新舊稱詞時，以選**新詞**為原則，
 - 例：斯里蘭卡（不選「錫蘭」）

• 中性詞原則

- 以不含褒貶色彩的中性名詞為主。
 - 例：智障（不選「白癡」、「低能」、「智能不足」）
 - 例：老年失智症（不選「老年痴呆症」）

主題詞選詞原則

- 自稱詞原則

- 同時有自稱與他稱不同的兩個詞，以選用自稱詞原則。
 - 例：達悟族（不選「雅美族」）

中文主題詞表及其應用



練習1

書名：《朝鮮亡國史》

- 優選詞原則



題名/著者	● <u>朝鮮亡國史 / 李芝圃著</u>
出版項	[北京市：北京瀚文典藏文化公司複印, 2013]
稽核項	1冊：圖；20公分
ISBN	精裝
集叢名	● <u>民國籍粹；77；</u>
一般註	據宣統3年直隸教育圖書局該書複印

書名: 《朝鮮亡國史》

中文主題詞表

期貨操作 563 (563)

期貨選擇權 563 (563)

朝聖 254.5 (254.5)

朝鮮三國時代遺蹟 798.8032 (798.8)

棕色固氮菌 369.413 (369.413)

Azotobacter vinelandii

棕科

書名：《朝鮮亡國史》

中文主題詞表

霜	328.685 (328.685)
霞	328.74 (328.734)
韓國	732 (732)
韓國文學	862 (862)
韓國史	732.1 (732.1)
韓國哲學	132 (132)
韓語	803.2 (803.2)
韓戰	732.2723 (732.2723)
顆粒球	398.322 (398.322)
Granulocyte	
不用	多型核白血球

[解答]

書名：《朝鮮亡國史》

- 優選詞原則

題名/著者	● <u>朝鮮亡國史 / 李芝圃</u> 著
出版項	[北京市：北京瀚文典藏文化公司複印, 2013]
稽核項	1冊：圖；20公分
ISBN	精裝
集叢名	● <u>民國籍粹；77；</u>
一般註	據宣統3年直隸教育圖書局該書複印
標題	● <u>韓國史</u>
著者	● <u>李芝圃</u>
集叢附加款目	民國籍粹；77

練習2

刊名: 《教育傳播與科技研究》

• 易誤詞防止

題名/著者	● 教育傳播與科技研究 = Research of educational communications and technology
出版項	臺北市：臺灣教育傳播暨科技學會出版；新北市：華藝數位公司發行, 2013.03-
稽核項	冊：圖；26公分
ISSN	2308-3026
一般註	每年NT\$1,400 (平裝)
其他題名	Research of educational communications and technology

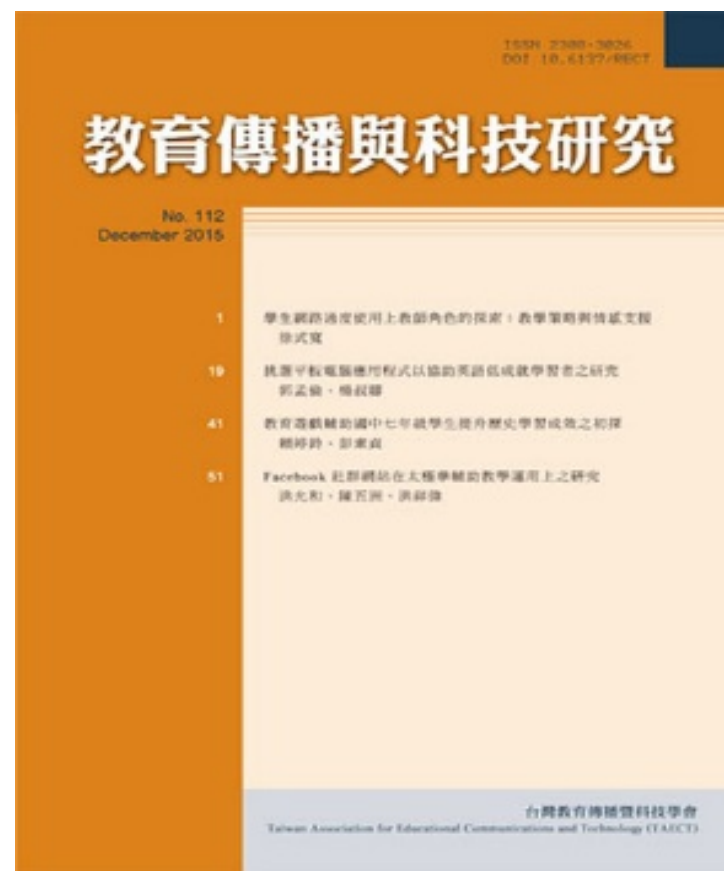

書名:《教育傳播與科技研究》

中文主題詞表

教育視導 526.7 (526.7)	教科書 521.8 (521.8)
不用 教育督導	論述教科書之編製。
參見 督學	教師 522.65 (522.65)
教育評量 521.3 (521.3)	教師人事行政 526.41 (526.41)
教育評鑑 520.38 (520.38)	教師工會 522.5 (522.5)
教育診斷 520.38 (520.38)	教師中心教學法 521.4 (521.4)
教育傳播 520.18 (520.18)	教師升等 522 (522)
教育督導	教師心理 522 (522)
用 教育視導	教師自編測驗 522 (522)
教育經費 526.5 (526.5)	教師行為 522 (522)
不用 教育預算	教師角色 522.2 (522.2)

書名：《教育傳播與科技研究》

中文主題詞表

教學方案 521.4 (521.4)	Septicemia
不用 教案	不用 膿毒血病
教學法 521.4 (521.4)	敗醬目 376.45 (376.45)
如：討論教學法、問題討論教學法等。	啓示錄 241.8 (241.8)
教學活動設計 521.4 (521.4)	啓明學校 529.57 (529.57)
教學研究 521.4 (521.4)	不用 盲人學校
教學科技 521.4 (521.4)	啓智教育 529.5 (529.5)
教學理論 521.4 (521.4)	啓智學校 529.57 (529.57)
教學設計 521.4 (521.4)	啓發式學習 176.3 (176.3)

書名：《教育傳播與科技研究》

中文主題詞表

替代作用 551(551)	不用 馬來亞人種
替代役 591.651(591.651)	棕櫚科 377.29 : 435.35(377.29 : 435.35)
期刊 50(050)	不用 棕科
不用 雜誌	棕麴黴 379.1(379.1)
參見 連續性出版品	Aspergillus ochraeus
期刊文獻 050(050)	棘皮動物 386.4(386.4)
期刊目錄 012.7(012.7)	棘束狀阿米巴屬 369.66(369.66)
期刊訂購	Acanthamoeba
用 期刊徵集	棘頭動物 386.54(386.54)

[解答]

書名：《教育傳播與科技研究》

系統號	003021742
題名/著者	● 教育傳播與科技研究 = Research of educational communications and technology
出版項	臺北市：臺灣教育傳播暨科技學會出版；新北市：華藝數位公司發行, 2013.03-
稽核項	冊：圖；26公分
ISSN	2308-3026
一般註	每年NT\$1,400 (平裝)
其他題名	Research of educational communications and technology
標題	● 教學科技 ● 教育傳播 ● 期刊
其他著者	● 臺灣教育傳播暨科技學會
先前款目	● 教學科技與媒體

練習3

書名：《雅美族歌謠》

- 自稱詞原則

系統號	002556156
題名/著者	●雅美族歌謠：古謠 / 夏本奇伯愛雅著
版次	第一版；
出版項	新竹市：交大出版社, 民100.09
稽核項	243面：圖；20公分 + 1張光碟片
ISBN	9789866301278 (平裝附光碟片)：NT\$260
一般註	含索引
	部分內容中文,達悟語對照
	著者漢名周宗經

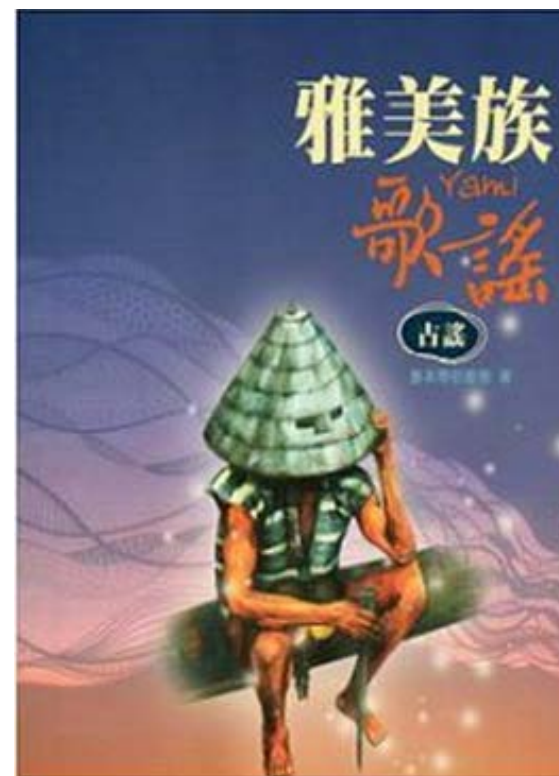

書名：《雅美族歌謠》

320 十二畫 雅雄集靈順飯飲	中文主題詞表
雅司病	集團行爲
用 熱帶莓疹	用 集體行爲
雅利安族 392.3(392.3)	集叢 080(080)
Aryan	參見 叢書
雅典古城遺址 798.80495(798.83)	集權主義經濟
雅美族	用 共產主義經濟
用 達悟族	集權制 572.12(572.12)
雅爾達協定	集體共識 173.8(173.8)
用 雅爾達密約	不用 集體意識

中文主題詞表

歌星 910(910)	滴定分析 343.22(343.22)
歌唱法 913.1 : 982.2(913.1 : 982.2)	參見 定量分析
歌舞伎 983.13(983.13)	滴蟲屬 369(369)
歌舞劇 915.2(915.24)	Trichomonas
歌劇 984.6(984.6)	漂白 465.1(465.1)
歌劇院 981(981)	漢方 414.6(414.6)
歌謠 539.1(539.1)	漢方醫學
漳州話 802.5232(802.5232)	用 中醫
參見 閩南語	漢代 622(622)
臺語	漢代文學 820.902(820.902)

[解答]

書名：《雅美族歌謠》

系統號	002556156
題名/著者	● <u>雅美族歌謠：古謠 / 夏本奇伯愛雅著</u>
版次	第一版；
出版項	新竹市：交大出版社, 民100.09
稽核項	243面：圖；20公分 + 1張光碟片
ISBN	9789866301278 (平裝附光碟片)：NT\$260
一般註	含索引
	部分內容中文,達悟語對照
	著者漢名周宗經
其他題名	古謠
標題	● <u>歌謠</u>
	● <u>達悟族</u>
著者	● <u>周宗經</u>

練習4：書名《摩托車動力學》

- 以名詞為主

系統號	002983889
題名/著者	●摩托車動力學 / 張超群, 劉成群編著
版次	初版;
出版項	臺北市：五南, 2012.08
稽核項	370面：圖；23公分
ISBN	9789571167954 (平裝)：NT\$400
一般註	含索引
書目註	參考書目：面[357]-362

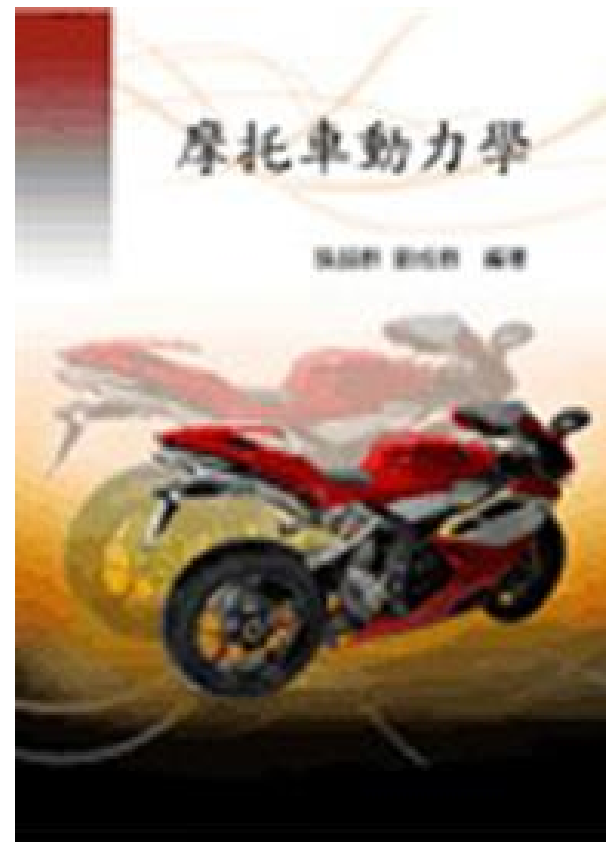

書名：《摩托車動力學》

中文主題詞表

388 十五畫 影德徵慕憂慰憎憤摩撞撲撥播撫數數

中文主題詞表

影像俾播

用 視覺傳播

影像壓縮 312.98 : 448.879 (312.98 : 448.68)

影像醫學 415.21 (415.21)

Diagnostic imaging

德川時代 731.26 (731.26)

德育 528.5 (528.5)

不用 品德教育

道德教育

德國 743 (743)

德國文學 875 (875)

德國古典哲學 147 (147)

德國史 743.1 (743.1)

德國統一

用 兩德統一

憂鬱症 415.945 : 415.993 (415.945 : 415.993)

Depressive disorder

不用 情緒障礙

慰安婦 542.264 (542.264)

憎恨 176.5 (176.5)

憤怒 176.56 (176.56)

摩氏菌屬 369.4 (369.4)

Moraxella

摩尼教 276 (276.61)

不用 明教

摩托車

用 機車

摩托車業

用 機車業

摩門教 245.93 (245.93)

書名：《摩托車動力學》

中文主題詞表

406 十六畫 橫橋樹橄欖橡橋機

中文主題詞表

橫膈 398.48(398.48)

Diaphragm

橫膈病變 415.4(415.4)

Diaphragm disease

橋 435.331(435.331)

樹木 376.06 : 436.11 (376.06 : 436.11)

樹木病蟲害 436.33 : 436.34 (436.33 : 436.34)

不用 森林病蟲害

樹木園 929.5(929.5)

樹皮蝨 387.7(387.7)

樹狀細胞

用 巨噬細胞

樹冠層 373.56(373.561)

橡膠工業 467.2(467.2)

橡膠品 467.2(467.2)

橡膠品業 485.9(485.9)

橋樑 441.8(441.8)

參見 吊橋

拱橋

浮橋

橋樑工程 441.8(441.8)

機件 446.87(446.87)

機車 447.33(447.33)

不用 摩托車

機車業 484.31(484.31)

不用 摩托車業

書名：《摩托車動力學》

中文主題詞表

務實外交 578(578)

勘驗 586.64(586.64)

動力心理學 176(176)

動力地質學 354(354)

動力理論 332.1(332.1)

動力學 332.3(332.3)

動力藝術

用 動態藝術

動物 380 : 385 (380 : 385)

動物分類學 385.8(385.8)

動物化石 359.5(359.5)

參見 化石

動物毒物 418.77(418.77)

Animal poison

動物胚胎學 383.3(383.3)

動物病理學 383.9(383.9)

動物病媒 412.49 : 437.24 (412.49 : 437.24)

Animal vector

如：節肢動物病媒、鳥類病媒等。

參見 齧齒動物病媒

動物寄生物 383.57(383.521)

Animal parasite ; Zooparasite

動物崇拜 215.28(215.28)

包括龍、鳳崇拜。

[解答]

練習4: 書名 《摩托車動力學》

加入個人書單		儲存 PC / Mail
記錄詳細檢視		
選擇格式: 標準 機譜		
記錄 12 / 76 書目勘誤		
館藏	書在哪裡(請點選)	
系統號	002983889	
題名/著者	●摩托車動力學 / 張超群, 劉成群編著	
版次	初版;	
出版項	臺北市: 五南, 2012.08	
稽核項	370面: 圖; 23公分	
ISBN	9789571167954 (平裝): NT\$400	
一般註	含索引	
書目註	參考書目: 面[357]-362	
標題	●機車 ●動力學	
著者	●張超群	
其他著者	●劉成群(應用力學)	

練習5：書名《中國教育思想史》

題名/著者	● <u>中國教育思想史</u> / 任時先著
出版項	[北京市：北京瀚文典藏文化公司複印, 2013]
稽核項	2冊；20公分
ISBN	(精裝)
集叢名	● <u>民國籍粹</u> ；1578-1579； ● <u>中國文化史叢書</u> . 第二輯 / 王雲五, 傅緯平主編
一般註	據民國26年上海市商務印書館該書初版複印

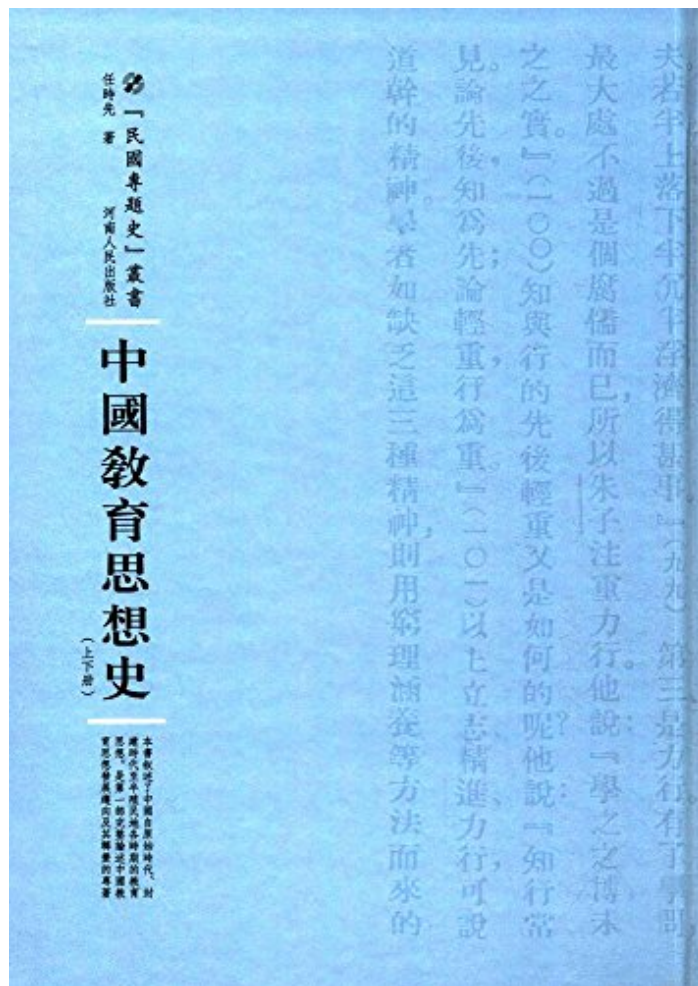

練習5：書名《中國教育思想史》

題名/著者	● <u>中國教育思想史 / 任時先著</u>
出版項	[北京市：北京瀚文典藏文化公司複印, 2013]
稽核項	2冊；20公分
ISBN	(精裝)
集叢名	● <u>民國籍粹；1578-1579；</u> ● <u>中國文化史叢書. 第二輯 / 王雲五, 傅緯平主編</u>
一般註	據民國26年上海市商務印書館該書初版複印

練習5：書名《中國教育思想史》

中文主題詞表

教材 520.35 : 521.8 (520.35 : 521.8)	教育思想
參見 教具	用 教育哲學
教材教學 521.4 (521.4)	教育政治學 520.1857 (520.1857)
教材評鑑 520.38 (520.38)	教育政策 526.19 (526.19)
教材編制 521.71 (521.71)	教育研究法 520.31 (520.31)
教育 520 (520)	教育計畫 520 (520)
教育人事行政 526.4 (526.4)	教育倫理學 198.52 : 520.1819 (198.52 : 520.1819)
教育人員 520.9 (520.9)	教育哲學 520.11 (520.11)
教育人類學 520.1839 (520.1839)	不用 教育思想
教育工學 520 (520)	教育家 520.98-.99 (520.98-.99)
教育分流 520 (520)	教育書目 016.52 (016.52)
教育心理學 521 (521)	教育索引 016.52 (016.52)
教育史 520.9 (520.9)	教育訓練 494.386 : 520 : 572.4 (494.386 : 520 : 572.4)

[解答]

練習5：書名《中國教育思想史》

系統號	003797524
題名/著者	● <u>中國教育思想史</u> / 任時先著
出版項	[北京市：北京瀚文典藏文化公司複印, 2013]
稽核項	2冊；20公分
ISBN	(精裝)
集叢名	● <u>民國籍粹；1578-1579</u> ； ● <u>中國文化史叢書. 第二輯</u> / 王雲五, 傅緯平主編
一般註	據民國26年上海市商務印書館該書初版複印
標題	● <u>教育哲學</u> ● <u>教育史</u>
著者	● <u>任時先</u>
集叢附加款目	民國籍粹. 1578-1579 中國文化史叢書；第二輯

練習6

書名：《白癡的覺醒：誰是天下大白癡》

- 分類號494.35

題名/著者	● <u>白癡的覺醒：誰是天下大白癡 / 劉新雄著</u>
版次	初版；
出版項	臺北市：劉新雄, 2013.10
稽核項	171面； 21公分
ISBN	9789574309153 (平裝)：NT\$250
其他題名	誰是天下大白癡

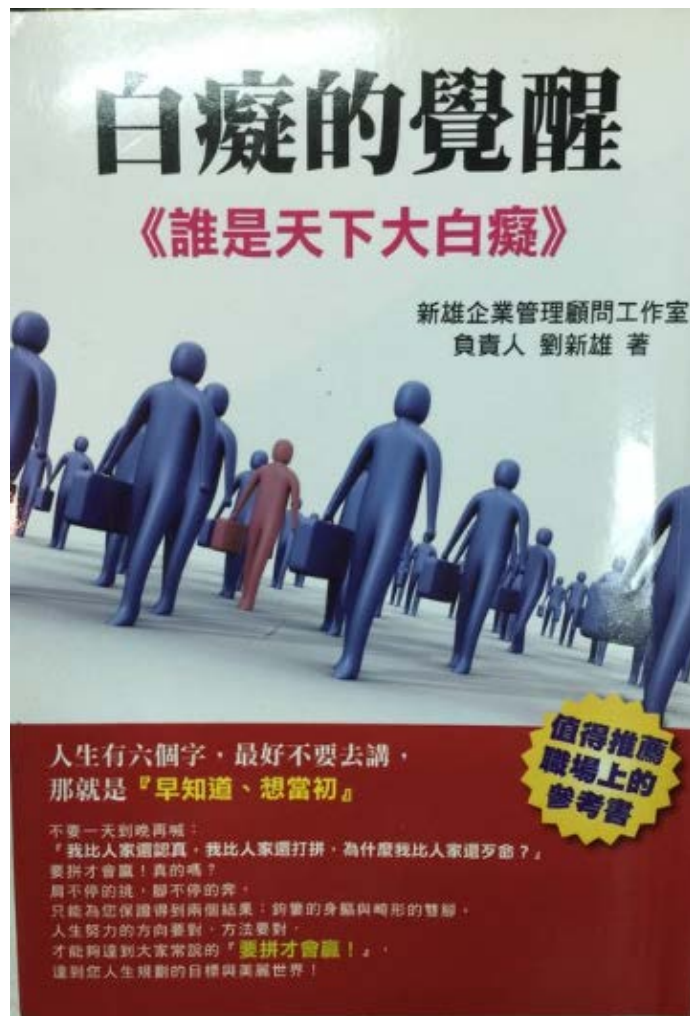

練習6：

書名《白癡的覺醒：誰是天下大白癡》

中文圖書分類法

中文主題詞表

494	企業管理 Business Management	.311	職工之甄選
	有關非政府組織之論述入此	.312	考核及升調
	有關非政府組織之機構，則依其	.313	解僱與退休
	主題別各入其類	.315	勞資協調
	工廠管理入 555.5	.32	薪資
.01	企業效率	.326	件工制
.014	管理心理學	.327	獎工制
.016	管理經濟學	.328	分紅
.1	管理理論 Management theory ; 經營管理 Operation and Management	.33	職務之分配
	系統分析入此	.35	員工守則
.11	科學管理理論		職場成功法入此 參見 177.2 成功法

Employee right	
職官表	573.4024 (573.4024)
職前教育	556.83 (556.83)
職能治療	418.9 (418.9)
Occupational therapy	
職場	542.7 (542.7)
Workplace	
職場成功法	177.1 (177.1)
職業	542.7 (542.7)
職業介紹	542.76 (542.76)
職業分析	542.7 (542.7)

[解答]

書名《白癡的覺醒：誰是天下大白癡》

題名/著者	● <u>白癡的覺醒：誰是天下大白癡 / 劉新雄著</u>
版次	初版；
出版項	臺北市：劉新雄, 2013.10
稽核項	171面； 21公分
ISBN	9789574309153 (平裝)：NT\$250
其他題名	誰是天下大白癡
標題	● 職場成功法
著者	● <u>劉新雄</u>

練習7：

書名《流星花園》

系統號	001009083
題名/著者	● <u>流星花園</u> / 神尾葉子著；洪嘉穗譯
出版項	臺北市：東立, 1996- [民84-]
稽核項	冊：圖；17公分
ISBN	9573493187 (第25冊；平裝)：NT\$85
	9577314643 (第26冊；平裝)：NT\$85
	9577314651 (第27冊；平裝)：NT\$85
	9576999065 (第29冊；平裝)
	9577318622 (第28冊；平裝)
	9861101195 (第30冊；平裝)：NT\$80
	986110481X (第31冊；平裝)：NT\$80
	9861109358 (第32冊；平裝)：NT\$80
	9861113649 (第33冊；平裝)：NT\$80



[解答]

練習7：書名《流星花園》

中文圖書標題表

漆雕 938 (933.7)

漆器 937 (935)

漲價歸公論

見 平均地權 554.26 (554.75)

漫畫與卡通 947.41 (947.41)

△ 諷刺畫

卡通

中文主題詞表

漸凍人

用 運動神經元疾病

漸進主義 571 (571)

漸新世 352.64 (352.64)

Oligocene

漕運 557.47 (557.47)

漫畫 947.41 (947.41)

不用 連環畫

漫畫家 947.41 (947.41)

[解答]

練習7：書名《流星花園》

題名/著者	● <u>流星花園</u> / 神尾葉子著；洪嘉穗譯
出版項	臺北市：東立, 1996- [民84-]
稽核項	冊：圖；17公分
集叢名	● <u>少女系列</u>
其它題名	花より男子
標題	● <u>漫畫與卡通</u>
著者	● 神尾葉子
其他著者	● 洪嘉穗



七、圖書排架

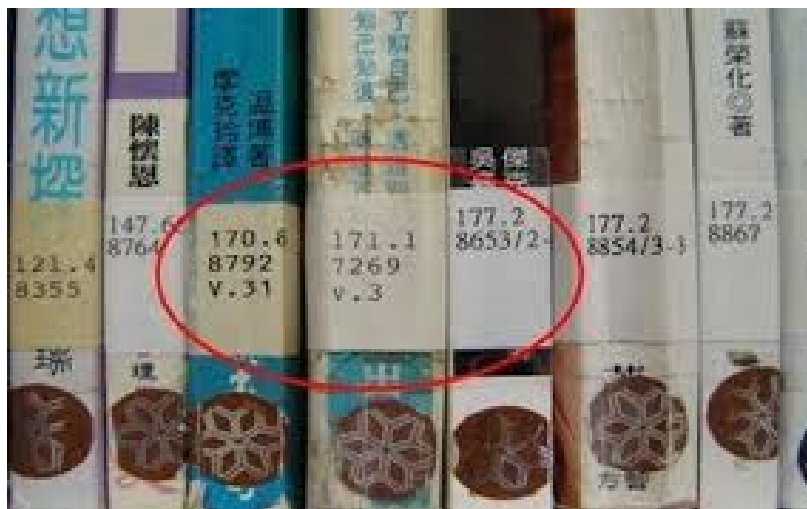

圖書排架方式

- 以分類號由小至大進行排列，
- 再從每座書架由上而下，由左而右放置，
- 若遇分類號相同時則比對著者號由小至大排列，
- 套書、叢書再依冊次號順序排架，
- 如有複本，將同冊次集中排在一起。

圖書排架方式

- 由左而右
- 由上而下
- 第1座開始
- S型

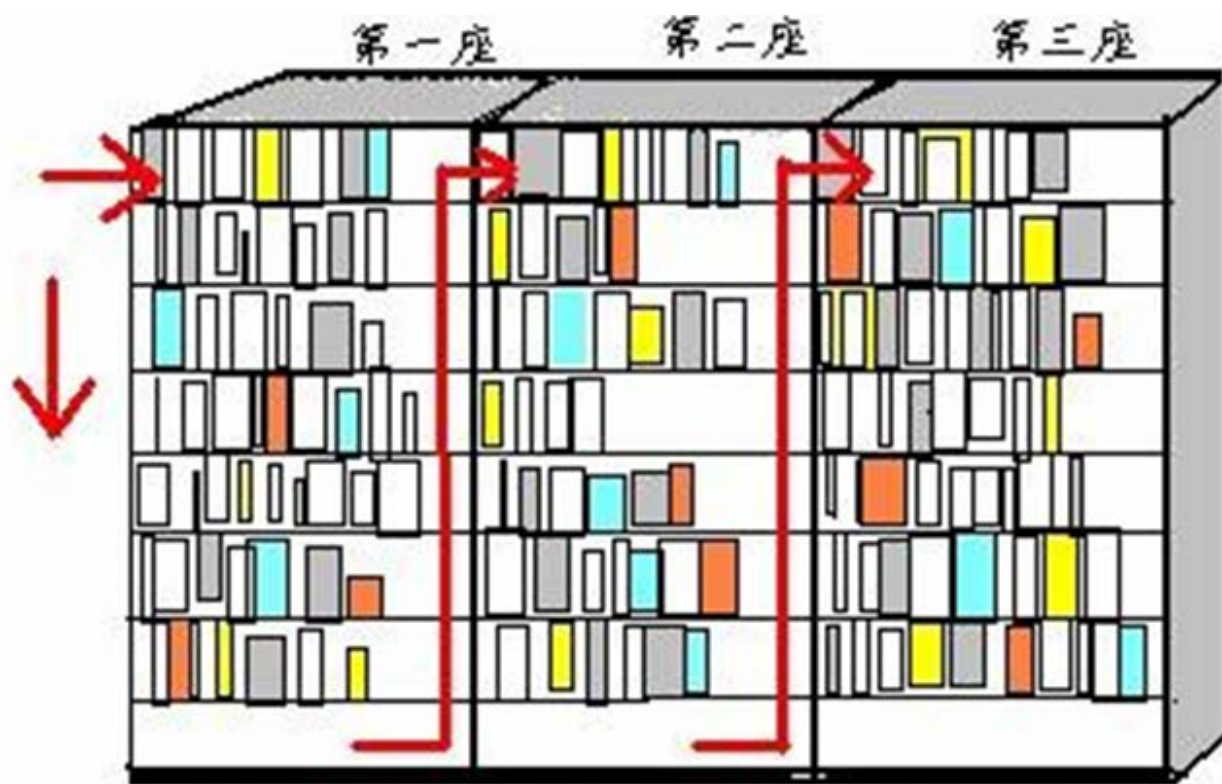

索書號排列法

- 逐位數值大小排序法
分類號、作者號、複分號、研究者號
- 自然數順序排序法
作者區分號、作品號、續編號、年代號、
冊次號、複本號

索書號排列法

- 小數點之前的三位數分類號碼，根據整組號碼的自然數序大小直接排列，數字小者在前（左），大者在後（右）。

320 5440	324 6740	530 5440	580 8440
---------------------------	---------------------------	---------------------------	---------------------------

中文書排架次序

- 小數點之後的分類號逐位數值排列法

415.238 6440	415.3 6440	415.649 6440	415.71 6440
-------------------------------	-----------------------------	-------------------------------	------------------------------

中文書排架次序

- 分類號相同者，根據同類書區分號（著者號）逐位數值排比。
 - 四角號碼著者號

020.4 3440	020.4 5679	020.4 6440	020.4 8537
-----------------------	-----------------------	-----------------------	-----------------------

索書號排列法

- 五筆著者號碼

020.4 2440	020.4 442	020.4 5637	020.4 867
-----------------------	----------------------	-----------------------	----------------------

中文書排架次序

- 索書號各元素的排列順序：

860 8226	860 8226.2	860 8226-2	860 8226:2	860 8226:2-2	860 8226:2-3	860 8226:3	860 8226:4
---------------------	-----------------------	-----------------------	-----------------------	-------------------------	-------------------------	-----------------------	-----------------------

參考資料

- 國家圖書館(2016)。中文圖書分類法2007年版。臺北市：國家圖書館。
- 中文主題詞表編訂小組(2005)。中文主題詞表。2005修訂版。臺北市：國家圖書館
- 錢月蓮(2015)。主題分析及實作。中華民國圖書館學會104年資訊組織基礎研習班。
- 陳和琴，張慧銖，江綉瑛，陳昭珍編著(2003)。資訊組織。臺北縣：國立空中大學圖書分類編目
- 陳和琴，吳瑠璃(1996)。江綉瑛編著。臺北縣：國立空中大學。
- 鄭惠珍(2016)。中文圖書分類法。在張慧銖(主編)，主題分析。(頁87-136)。新北市：華藝學術。

謝謝聆聽
敬請指教

